

SENATOR

Opel-Team-Niedersachsen

Die Abbildungen in diesem Prospekt enthalten teilweise auch Sonderausstattungen, die nicht zum serienmäßigen Lieferumfang gehören.

Der Inhalt entspricht dem Stand bei Drucklegung. Über inzwischen vorgenommene Produktänderungen informiert Sie Ihr Opel-Händler. Druckfarben geben den wirklichen Farbton nur annähernd wieder. Gezeigte Sonderausstattungen gegen Mehrpreis. Außerhalb der Bundesrepublik Deutschland können Fahrzeug-Angebot, -Technik und -Ausstattung abweichen.



891/60/1 Best-Nr.: 06261 Auf umweltfreundlichem, chlorfreiem Papier gedruckt.

OPEL



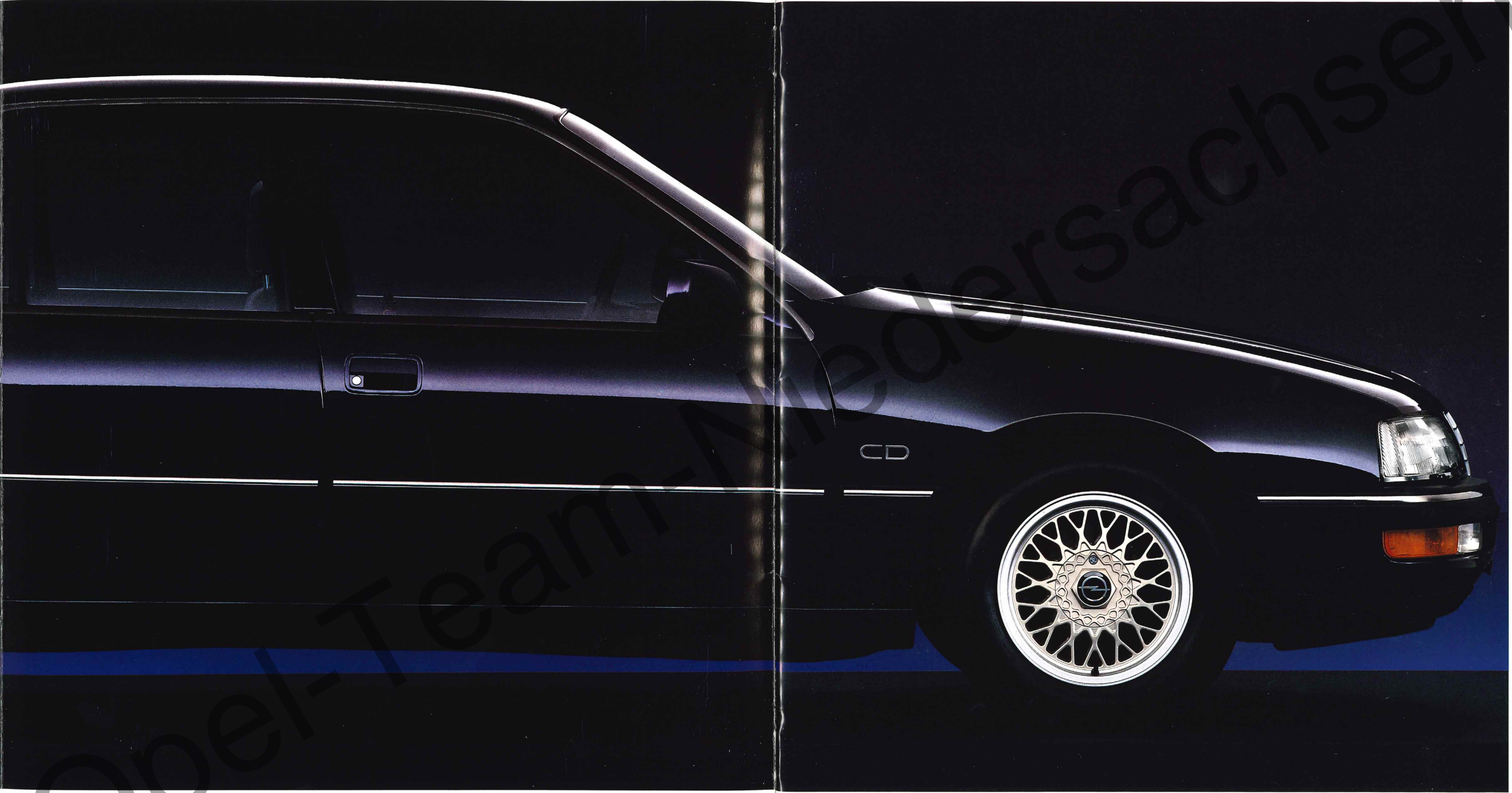

Eleganz prägt den ersten Eindruck des Senator CD. Entstanden durch das harmonische Zusammenspiel von Formen und Materialien. Der dezente Einsatz von Chrom-Elementen unterstreicht die elegante Form und betont gleichzeitig den dynamischen Auftritt des Senator. Ebenso wie die sportlichen Leichtmetallräder mit abschließbarer Zentralkappe, die serienmäßig sind, weil sie einfach zum perfekten Look dazugehören.



Genau wie die getönte, wärmedämmende Rundumverglasung den Fahrkomfort erhöht und gleichzeitig zur Sicherheit des Fahrers beiträgt. Der bündige Abschluß der Glasflächen mit der Karosserie unterstützt aber auch die Aerodynamik des Fahrzeugs. Die gelungene Verbindung von Design und Funktion zeichnet den Senator aus. Und ließ ihn damit zum Vorreiter einer zukunftsweisenden Fahrzeug-Ästhetik werden.

Die charakteristische Heckabrischkante ist primär das Diktat aerodynamischer Anforderungen und erst sekundär sportlich-dynamisches Gestaltungselement – nach der Devise „Form follows function“. Auf dieses wurde dabei stets Wert gelegt:
Das Design sollte die adäquate Interpretation der kraftvollen Technik



sein, die in dem sportlichen 24-Ventiler steckt. Dazu gehören das tiefergelegte DSA-Sicherheitsfahrwerk mit breiter Spur und eine schwarze, grafische Gestaltung der fremdlichtgeschützten Heckleuchten. Besonders markant beim Senator 3.0i 24V: die beiden rechteckigen Auspuffendrohre.

AUSSTATTUNG: PERFEKT.

Das Ausstattungskonzept des Senator CD ist außen wie innen ein Beispiel an Perfektion. Neben edlen, natürlichen Materialien wie Wurzelholz und Nappa-Leder überzeugen technische Parameter wie beispielsweise die serienmäßige Klimaanlage mit getrennter Temperaturregelung auf Fahrer- und Beifahrerseite sowie elektrische Fensterheber mit Einklemmschutz vorne und hinten.



Die ebenfalls serienmäßige Zentralverriegelung einschließlich zusätzlicher Diebstahlsicherung verschließt neben den Türen auch Kofferraum und Tankdeckel. Ein integrierter „Crash Sensor“ sorgt dafür, daß sich die Türen bei einem eventuellen Aufprall selbsttätig entriegeln – ein Beitrag zur passiven Sicherheit. Die Ultraschall-Diebstahlwarnanlage gewährleistet darüber hinaus optimalen Schutz.

Übersichtlichkeit und Ergonomie haben Priorität, bedeuten sie doch einen nicht unbeträchtlichen Beitrag zur Fahrsicherheit. Die informativen LCD-Instrumente des Cockpits sind im Primärsichtbereich des Fahrers angeordnet. Und sämtliche Bedienelemente sind gut erreichbar. Das Opel-Check-Control-System gibt alle für den sicheren Fahrbetrieb relevanten Auskünfte. Während der Fahrt informiert der Bordcomputer über die gefahrene Durchschnittsgeschwindigkeit, den durchschnittlichen und momentanen Kraftstoffverbrauch,



die Außentemperatur und die Reichweite mit der noch verfügbaren Kraftstoffmenge. Die anspruchsvolle Audio-Anlage unterhält, entspannt und informiert gleichzeitig über Verkehrsdichte und Staus. Ein exakt abgestimmtes System von sechs Lautsprechern sorgt auf allen Plätzen für ein optimales Klangerlebnis. Neben der Programmidentifikation, dem abnehmbaren Bedienteil und der Diebstahlkodierung überzeugt die automatische Lautstärkeanpassung. Sie reguliert sich immer entsprechend dem Geräuschpegel im Innenraum. Komfort auch im Detail.

Edle Materialien bestimmen die luxuriöse Atmosphäre im Innenraum des Senator CD. Nicht nur das Sicherheits-Lenkrad und der Handbremsgriff sind lederbezogen; auch die Armauflage und die Einfassung der Mittelkonsole haben diesen exklusiven Touch edlen Nappa-Leders.

Besonders wertvoll: großzügige Applikationen aus Wurzelholz in den Türen, im Cockpit und in der Mittelkonsole.

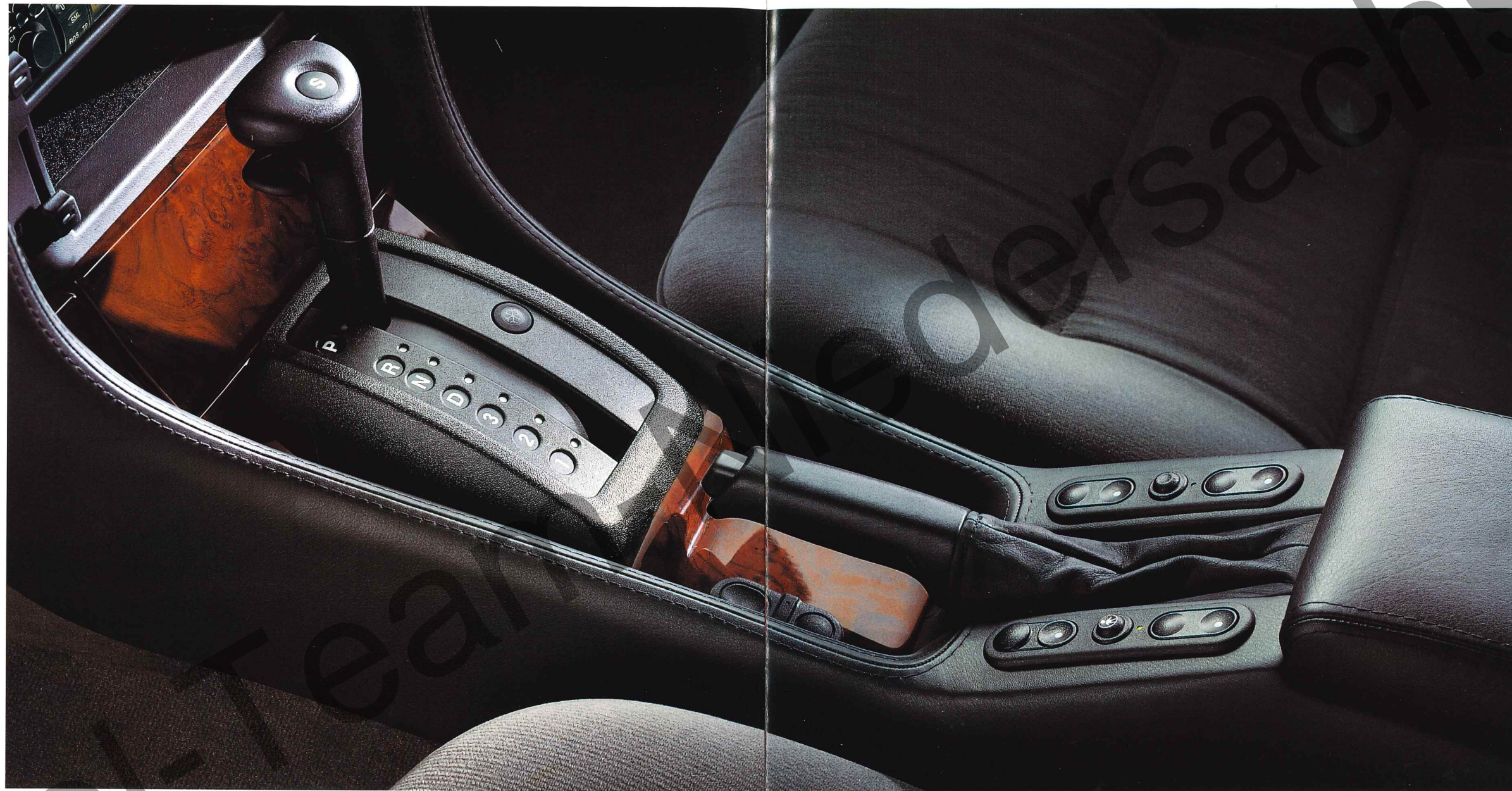

Beleuchtete Make-up-Spiegel in den Sonnenblenden und die jeweils individuell einstellbaren Leselampen vorne und im Fond sind weitere Details, die den funktionalen Komfort des Senator unterstreichen.

Hoher Sitzkomfort ist die Voraussetzung, lange Strecken entspannt zu fahren. Der Senator CD verwöhnt auch hier mit exklusivem Komfort: Fahrer- und Beifahrersitz sind individuell in der Höhe verstellbar, bieten besonders hohen Seitenhalt und haben je zwei regulierbare Lendenwirbelstützen. Die Kombination dieser anpassungsfähigen Sitze mit dem in der Höhe verstellbaren Lenkrad sorgt dafür, daß jeder Fahrer die für ihn optimale Sitzposition findet. Das individuell in der Höhe einstellbare Gurtsystem gewährleistet vorne und im Fond optimale Sicherheit.

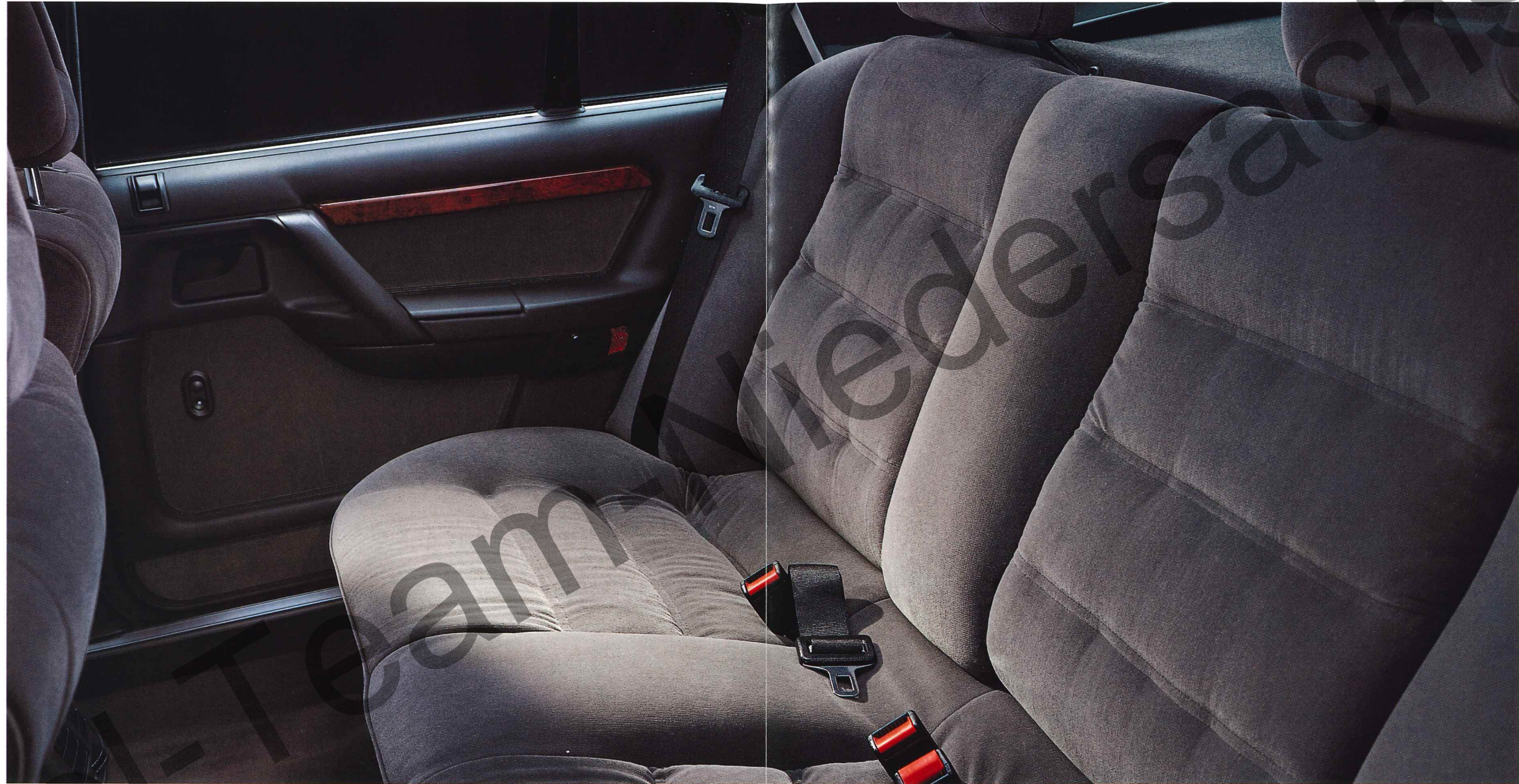

Für den Senator CD ist es selbstverständlich, daß Fahrer- und Beifahrersitz beheizbar sind; sehr angenehm im Winter. Praktische Taschen an den Vordersitzrücken bieten Platz für Unterlagen. Sitzbezüge aus hochwertigem Woll-Velours harmonisieren mit den eleganten Applikationen aus Wurzelholz. Auch der Fond ist von Luxus geprägt: Passagiere finden auf der breiten, ebenfalls nach ergonomischen Anforderungen geformten Rücksitzbank komfortabel Platz. Der Senator CD – die wohl komfortabelste Art zu reisen.

OPEL-MOTORTECHNOLOGIE: TECHNIK, DIE BEGEISTERT.

Uneingeschränkter Star der Senator-Triebwerke ist der 24-Ventiler mit Opel-DUAL RAM-Ansaugsystem. Sein variables Ansaugsystem mit zweistufiger Saugrohraufladung läßt schon bei niedrigen und mittleren Drehzahlen außergewöhnliche Durchzugskraft spüren. Ergebnis: ein hohes Drehmoment bei wirtschaftlich niedrigem Verbrauch, umweltschonender Betrieb und ein Höchstmaß an Laufkultur. Der Metall-Monolith-Hochleistungskatalysator spricht sehr schnell an und garantiert Emissionswerte unterhalb strengster Normen. Die selektive Klopfregelung stellt sich automatisch auf die jeweilige Kraftstoffqualität ein und sorgt für kontinuierlich hohe Leistungsausnutzung. Die neue Vier-Ventil-Technik begeistert mit 150 kW (204 PS) und 270 Nm.

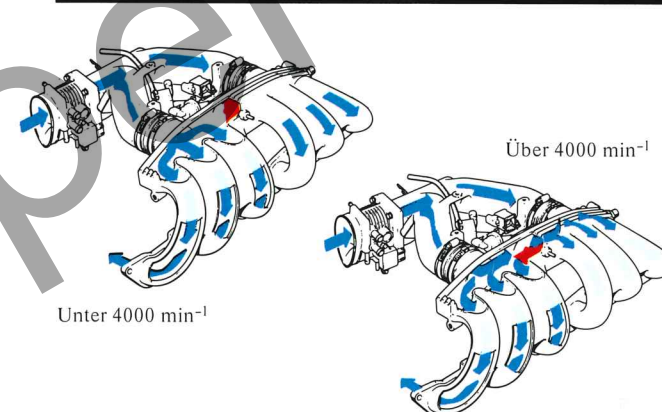
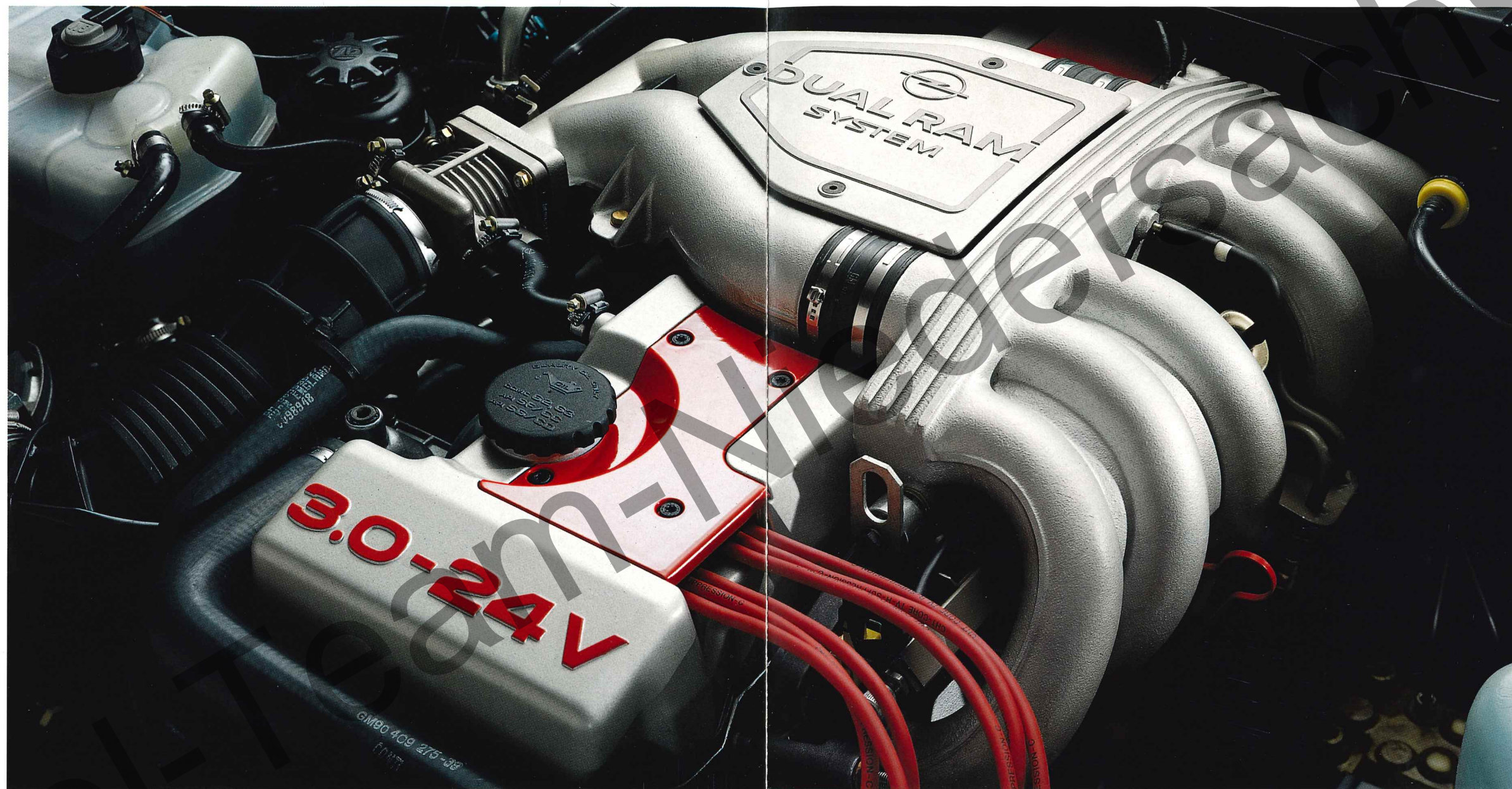

Opel-DUAL RAM-Ansaugsystem: Bis zu einer Drehzahl von 4000 min^{-1} wird der Motor wie ein „doppelter Dreizylinder“ beatmet. Die Klappe im Luftverteiler (Rot) ist geschlossen, die Luft strömt getrennt in die Brennräume. Das Ergebnis: besonders hohe Durchzugskraft bereits im unteren Drehzahlbereich. Bei über 4000 min^{-1} öffnet sich

die Klappe im Luftverteiler und sorgt so für optimierte Strömungsverhältnisse.

Jetzt entfaltet der Motor alle Stärken eines klassischen 6zylinders, optimiert durch die 24-Ventil-Technik. Bereits bei einer Motordrehzahl von nur 1500 min^{-1} stehen 75 % des Drehmomentmaximums zur Verfügung.

Zwischen 3000 und 5800 min^{-1} stehen dann permanent mindestens 90 % des höchsten Drehmoments bereit, das schon früh bei 3600 min^{-1} erreicht wird. Fazit: souveräne Leistungsreserven bei günstigem Verbrauch und optimaler Abgasreinigung.



Dieses Triebwerk bietet aber noch mehr: Bosch-Motronic M 1.5, mit elektronischer, kennfeldgesteuerter Warmlauf-, Zünd- und Einspritzregelung und integriertem Notlaufprogramm. Leichtmetall-Zylinderkopf mit zwei obenliegenden Nockenwellen und Simplex-Kettenantrieb. Hydrostößel betätigen die 24 Ventile, so daß sich während der gesamten Lebenszeit des Triebwerks alle Einstellarbeiten erübrigen. Serienmäßig für den Senator CD: das 3.0i-6-Zylinder-Triebwerk mit überzeugenden 130 kW (177 PS). Neu ist das 2.6i-DUAL RAM-Triebwerk, das aufgrund des variablen Ansaugsystems ebenfalls mit 110 kW (150 PS) über eine enorme Dynamik verfügt.

Die DSA-Multi-Link-Hinterachse des Senator bietet eine Optimierung des DSA-Sicherheitsfahrwerks durch zusätzliche Querlenker. Damit wird garantiert, daß selbst in Grenzbereichen und in Problemsituationen ein absolut unproblematisches Handling gewährleistet ist.

Beim Senator CD sorgt „Ride Control“ für die elektronische Fahrwerksanpassung. Sportlich-straff, neutral oder besonders komfortabel.

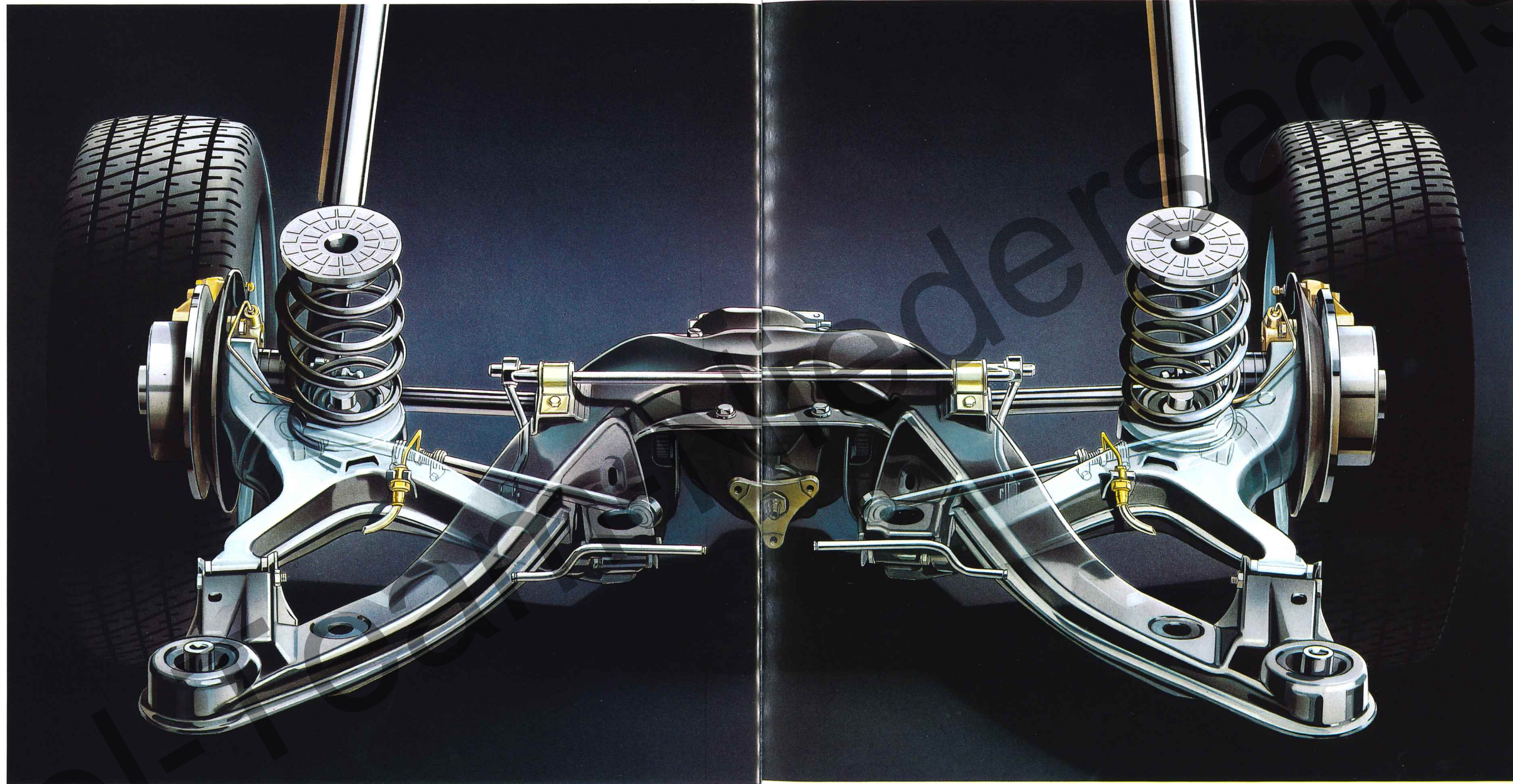

Für den Senator CD gibt es also keine „Problemstrecken“. Ob auf schlechten Wegstrecken oder bei Serpentinfahrten, der Fahrer kann das Dämpfungsverhalten jederzeit individuell variieren. Für höchste Fahrsicherheit und mehr Fahrkomfort sorgen zusätzliche technologische Details.



Die elektronische „Servotronic“ steuert die Lennkraft des Senator ausschließlich fahrgeschwindigkeitsabhängig. Das „Engine Transmission Management“ ermöglicht drei individuell wählbare Programme beim 4-Stufen-Automatic-Getriebe: „Power“, „Economy“ und „Winter“ (Anfahrprogramm).

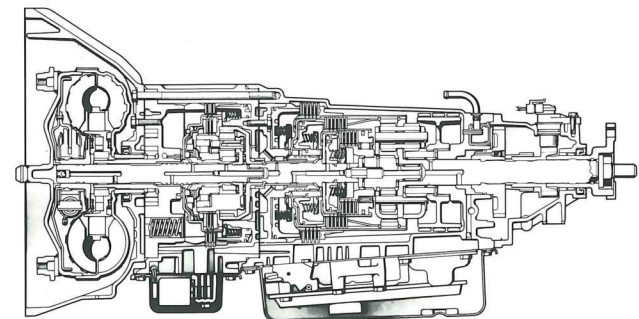

In puncto Sicherheit gibt es kein Wenn und Aber – darum hat der Senator ABS. Serienmäßig. Ausgezeichnete Spurtreue und herausragende Kurvenstabilität, die den Senator auszeichnen, werden durch das DSA-Sicherheitsfahrwerk in Verbindung mit der Hochleistungsbremsanlage durch vier, vorne innenbelüftete, Scheibenbremsen garantiert. Die Vorderachskonstruktion verbindet das McPherson-Federbeinprinzip mit geringem Lenkrollradius gleichzeitig mit einer speziellen Lenkerkinematik.

EXKLUSIVITÄT VERPFLICHTET.

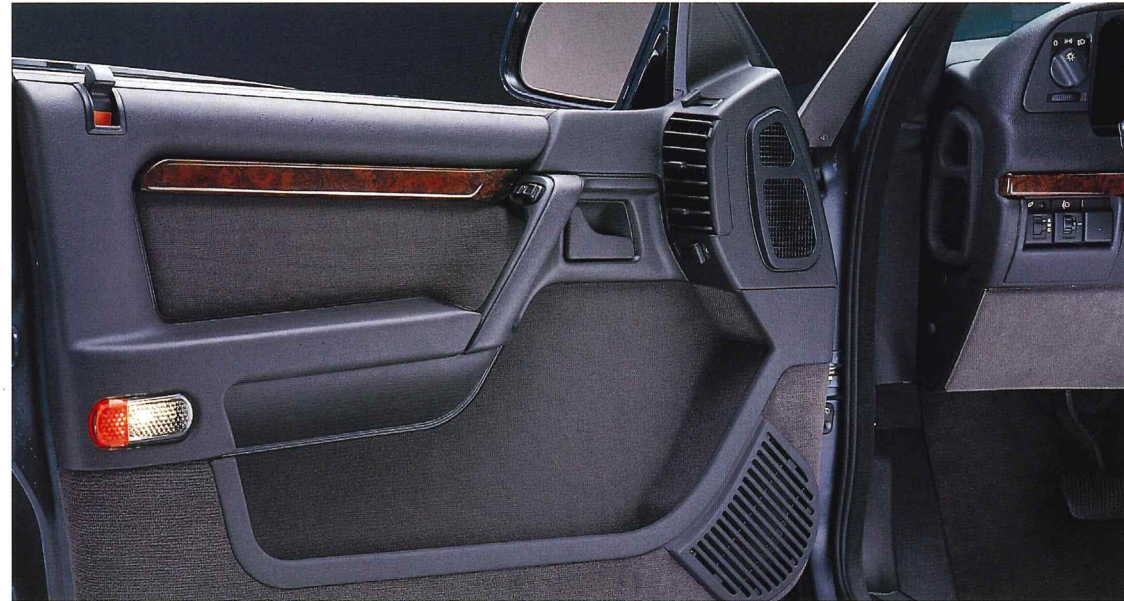

Funktionelle, serienmäßige Details machen den Senator CD zur Luxuslimousine. In allen vier Türen integrierte kombinierte Warn- und Einstiegleuchten warnen vor der offestehenden Wagentür und beleuchten andererseits Einstiegsbereich und Fußraum.

Speziell gestaltete Lüftungsschlitze an den vorderen Seitenfenstern leiten die Luft so an die Scheiben, daß diese weitestgehend beschlagfrei bleiben. Beheizbare Außenspiegel auf Fahrer- und Beifahrerseite sorgen bei jeder Witterung für sichere Rundumsicht.



Für sehr lange Gegenstände, wie Skier, läßt sich die Mittelarmlehne separat zum Durchladen umklappen. Zusätzlichen Komfort bietet die asymmetrisch geteilte Rücksitzlehne.

Das Klima läßt sich nicht nur auf Fahrer- und Beifahrerseite individuell elektronisch regeln – separate

Düsen sorgen auch im Fond dafür, daß die gewünschte Temperatur unter Berücksichtigung des Außenklimas gehalten wird.

DER SENATOR: DURCHDACHT BIS INS DETAIL.

An die Serien-Ausstattung des Senator wurden von Anfang an hohe Maßstäbe angelegt: Halogenscheinwerfer mit integrierten Nebelleuchten sind daher ebenso selbstverständlich wie beheizbare Scheibenwischerdüsen für mehr Fahrsicherheit und Komfort. Inklusiv ist auch die Zentralverriegelung mit Diebstahlsicherung. Optimalen Rundumschutz bietet die Ultraschall-Diebstahlwarnanlage.



Großdimensionierte Niederquerschnittsreifen auf Tiefbett-Leichtmetallrädern erhöhen die Bodenhaftung und unterstreichen den sportlichen Touch dieser Luxuslimousine. Die getönte, wärmedämmende Rundumverglasung trägt zusammen mit der elektronischen Temperaturregelung zum angenehmen Reiseklima im Senator bei. Diese wohldurchdachte und sinnvolle Art der Komfort-Ausstattung setzt sich auch im Innenraum des Senator konsequent fort.



Der Senator ist serienmäßig mit 5-Gang-Getriebe, ABS und der fahrer-schwindigkeitsabhängigen Servotronic ausgestattet. Das Opel-Check-Control-System im Cockpit informiert unter anderem über Ölstand, Batteriezustand und Flüssigkeitspegel der Scheibenwaschanlage. Ein sportliches Vier-Speichen-Sicherheitslenkrad und ein Drehzahlmesser sind ebenso selbstverständlich. Luxuriös: Schalthebel und Handbremsgriff sind lederbezogen.

Inklusive sind höhenverstellbare Automatik-Sicherheitsgurte vorne und hinten und individuell einstellbare Lendenwirbelstützen auf Fahrer- und Beifahrerseite. Alle Sitze sind ergonomisch geformt und bieten besonders guten Seitenhalt. Individuell einstellbare Leselampen über jedem Sitz vorne und hinten sind ein zusätzliches, komfortables Plus. Wichtig und praktisch für längere Reisen: Die breite, komfortable Rücksitzlehne ist dreifach

teil- und umklappbar. Eine elektronische Temperaturregelung versorgt mit separaten Düsen auch den Fond mit frischer Luft, Heizkanäle im hinteren Fußraumbereich schaffen schnell angenehme Wärme.

Das besonders starke Gebläse versorgt den Innenraum mit bis zu 2001 Frischluft pro Sekunde. Eigens vorgesehene Fächer im Kofferraum nehmen Warndreieck und Verbandkasten auf.



VARIANTE FÜR INDIVIDUALISTEN.



Leder, das wohl exklusivste Material, mit dem man ein Fahrzeug ausstatten kann. Leder bezaubert durch seinen matten Schimmer, seine Geschmeidigkeit und die Ausstrahlung eines wertvollen Naturprodukts. Nappa-Leder spielt deshalb auch bei der Sonderausstattung des Senator eine wesentliche Rolle. Ebenso wie elegante Wurzelholzapplikationen.

Zwei Ausstattungspakete, die selbstverständlich auch zusammen bestellt werden können, stehen zur Verfügung: Die luxuriöse Leder-Ausstattung umfaßt angenehm weiche Sitzpolster und dazu passende Kopfstützen in Leder-Ausführung. Sowie ein besonders griffiges, lederbezogenes Vier-Speichen-Komfort-Lenkrad. Darin enthalten ist auch eine Sitz-

höhenverstellung auf der Beifahrerseite und eine Sitzheizung für beide Vordersitze. Die Business-Ausstattung bietet neben einer eleganten Zwei-Schicht-Metallic-Lackierung und einer lederbezogenen Mittelkonsole mit Wurzelholzeinlage eine Summe funktionaler und komfortabler Details wie Bordcomputer, elektrische Fensterheber vorn und im Fond, ein elektrisches Schiebe-/Hebe-

dach und einen ausziehbaren Sonnenschutz für die Heckscheibe.

TECHNISCHE DATEN.

Abmessungen in mm	
Länge	4845
Breite	1763
Höhe (bei Leergewicht)	1450
Radstand	2730
Spurweite vorn	1462
Spurweite hinten	1480
Kofferrauminhalt in l (nach VDA-Meßmethode)	
	530
Elektrische Ausrüstung	
Batteriespannung	12 V
Batteriekapazität	44 Ah (CD: 66 Ah)
Drehstromlichtmaschine	70 A (CD: 90 A)
Wendekreis in m	
	11.00
Hinterachse	
Übersetzung	3.70
Füllmenge in l	
Kraftstofftank	75
Räder/Reifen	
	205/65 R15-93 V
	4 Tiefbett-Leichtmetallräder, 7J x 15
	Reserverad: Stahl, 6J x 15
Gewichte in kg	
	Senator 2.6i/ Senator 3.0i/ Senator 3.0i24V
Leergewicht	
5-Gang-Schaltgetriebe	1455/1455/1495
Elektronische	
4-Stufen-Automatic	1475/1475/1515
Zuladung	
5-Gang-Schaltgetriebe	550/550/540
Elektronische	
4-Stufen-Automatic	530/530/520
Zulässiges Gesamtgewicht	
	2005/2005/2035
Anhängelast bei 12% Prüfsteigung ungebremst	
	720/720/750
gebremst	
5-Gang-Schaltgetriebe	1600/1700 ¹⁾ /1700 ¹⁾
Elektronische	
4-Stufen-Automatic	1600/1700 ¹⁾ /1700 ¹⁾

1) Bei einer Begrenzung der Steigfähigkeit auf 9% beträgt die Anhängelast 1900 kg; für Hänger über 7,5 m Gesamtlänge nur mit Schlingerdämpfer Orismat 2000 oder Westfalia SSK (nicht in Verbindung mit Klimaanlage).

Motoren mit geregelter Katalysator Superkraftstoff, unverbleit, umschaltbar auf Normalkraftstoff, unverbleit 24V: selektive Klopfregelung			
Serienmäßig bei Senator	2.6i, 110 kW (150 PS)		
Serienmäßig bei Senator CD	3.0i, 130 kW (177 PS)		
Sonderausstattung	3.0i 24V, 150 kW (204 PS)		
	2.6i	3.0i	3.0i24V
Anzahl der Zylinder	6	6	6
Bohrung in mm	88.8	95.0	95.0
Hub in mm	69.8	69.8	69.8
Hubraum in cm ³	2594	2969	2969
Max. Leistung in kW (PS)	110 (150)	130 (177)	150 (204)
bei min ⁻¹	5600	5800	6000
Drehmoment in Nm	220	240	270
bei min ⁻¹	3600	4200	3600
Verdichtung	9.2	9.2	10.0
Getriebe			
5-Gang-Schaltgetriebe: serienmäßig bei Senator			
Elektronische 4-Stufen-Automatic mit 3 Fahrprogrammen: serienmäßig bei Senator CD, Sonderausstattung bei Senator			
	2.6i	3.0i	3.0i24V
Kraftstoffverbrauch (nach 80/1268 EWG) in l/100 km			
5-Gang-Schaltgetriebe			
im Stadtverkehr	14.1	15.6	14.3
bei 90 km/h	7.7	7.9	7.6
bei 120 km/h	9.4	9.6	9.2
Euromix	10.4	11.0	10.4
Elektronische 4-Stufen-Automatic			
im Stadtverkehr	14.5	15.2	14.5
bei 90 km/h	7.7	7.4	7.4
bei 120 km/h	9.4	9.0	9.0
Euromix	10.5	10.5	10.3
Beschleunigung			
von 0 auf 100 km/h in s			
5-Gang-Schaltgetriebe	10.3	9.0	7.8
Elektronische			
4-Stufen-Automatic	11.3	10.3	8.8
Höchstgeschwindigkeit in km/h			
5-Gang-Schaltgetriebe	213	225	240
Elektronische			
4-Stufen-Automatic	208	222	235

QUALITÄT IN TECHNIK UND SERVICE.

Opel-Qualität ist sprichwörtlich: Denn wir bieten optimale Werkarbeit, seriöse Beratung und einen zuverlässigen, reibungslosen Service. Mehr als 6.500 Opel-Händler in ganz Europa stehen bereit, um unsere Kunden individuell und fachgerecht zu betreuen. Und das sind alles Ihre Vorteile, die Sie kennen sollten:

1 Jahr Garantie für Opel-Neufahrzeuge

Opel garantiert den fehlerfreien Zustand und Betrieb seiner Fahrzeuge 12 Monate lang. Ohne Kilometerbegrenzung. Natürlich bietet Opel Ihnen mehr: die Garantie, daß Sie sich für eines der langlebigsten Autos entschieden haben.

1 Jahr Gewährleistung für Opel-Teile und -Zubehör für unsere Vertragshändler

Wir bürgen für die Qualität von Original Opel-Teilen und -Zubehör. Die Opel-Werkstätten werden Ihnen für Opel-Teile und -Zubehör mindestens 1/2 Jahr Gewährleistung geben. Bei eingebauten Teilen oder Zubehörartikeln schließt die Gewährleistung sogar den Aus- und Einbau mit ein, sofern dieser durch die Opel-Werkstatt erfolgt. Gewährleistung natürlich ohne km-Grenze.

3 Jahre Garantie für Starterbatterie

Mit der Drei-Jahres-Garantie für jede neue, aber auch für jede später eingebaute Opel-Batterie gibt es keine Probleme mehr – auch nicht im dicksten Winter.

6 Jahre Garantie gegen Durchrostung

Opel gibt Ihnen die sichere Langzeit-Garantie gegen Durchrostung. Bedingung: Sie warten Ihren Wagen gemäß Betriebsanleitung und lassen die nötigen Inspektionen durchführen.

Mindestens 1/2 Jahr Werkstatt-Gewährleistung

Opel-Werkstätten stehen für ihre erstklassige Arbeitsqualität gerade. Sie können diese ein halbes Jahr lang auf Leistung hin prüfen und beim kleinsten Fehler reklamieren. So fahren Sie ganz sicher.

Der Opel-Direkt-Service

ist für ganz eilige Fälle zuständig und repariert kleine Fehler sofort.

Der Opel-Zubehör-Service

Für die individuelle Gestaltung Ihres Opel gibt es jede Menge komfortables Zubehör übers Serienangebot hinaus. Auf Wunsch bauen wir Ihnen Ihre Extra-Ausstattung fachmännisch ein. Selbstverständlich genießen Sie auch hier 1 Jahr Garantie.

Der Opel-Euroservice

ist ein dichtes internationales Netz von Opel-Service-Betrieben und garantiert, daß Sie auch im Ausland immer prompten Service durch geschulte Fachleute und jederzeit Originalteile und -zubehör vorfinden. So haben Sie immer und überall Freude am Opel-Fahren.

Wir geben über alles Rechenschaft

Auch das gehört zu gutem Service: Unser Kundendienst erklärt Ihnen alles ganz genau: was wir repariert haben, warum und den Preis auf Heller und Pfennig.

Wir sind pünktlich

Ganz wichtig: Auf Opel-Service-Termine ist Verlaß. Wenn wir morgen sagen, meinen wir morgen. Über jede Terminänderung werden Sie sofort informiert.

Die Opel Bank GmbH

Günstige Finanzierungsbedingungen bietet die Opel Bank GmbH. Und mit einer Restschuldversicherung gehen Sie überhaupt kein Risiko mehr ein; bei Krankheit und Invalidität wird Ihre fällige Rate nämlich ausgeglichen und im Todesfall die Restschuld getilgt.

Das Opel-Leasing

Natürlich gibt es auch bei uns noch andere Möglichkeiten, zu einem Auto zu kommen. Z.B. leasen. D.h.: Sie fahren in einem Opel, ohne ihn zu kaufen. Ihr Opel-Händler weiß Bescheid.

Der Opel Händler Versicherungsdienst (OVD)

Unser Versicherungs-Service rundet das Opel-Leistungspaket ab. Wir bieten dem Opel-Kunden alle Versicherungen rund um das Auto an. Außerdem regeln wir Versicherungsfälle schnell und bequem. Damit Sie rund um die Uhr sorglos fahren können. Im In- und Ausland.

LACKIERUNGEN

Außenfarben

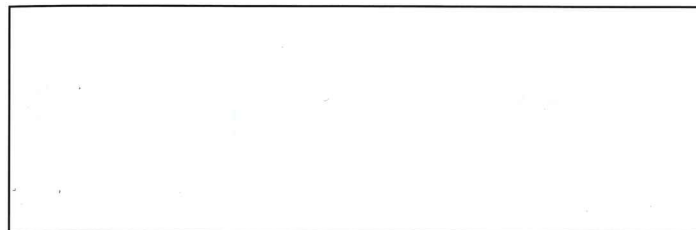

Casablancaweiß



Königsblau



Toskanarot



Novaschwarz



Mistralgrau



Rembrandt-Silber



Starsilber



Emeraldgrün



Marseillerot



Aubergine



Spektralblau

STOFFE · LEDER

Woll-Veloursstoffe



Platingrau



Pilotblau



Anthrazit



Arenabeige

Leder



Platingrau



Anthrazit

Lackierungen	Woll-Veloursstoffe				Leder ¹⁾	
	Platingrau	Pilotblau	Anthrazit	Arenabeige	Platingrau	Anthrazit
Casablancaweiß	●	●	●	–	●	●
Königsblau	●	●	–	●	●	–
Toskanarot	●	–	●	●	●	●
Zwei-Schicht-Metallic-Lackierungen *)						
Novaschwarz	●	–	●	●	●	●
Mistralgrau	●	–	●	–	●	●
Rembrandt-Silber	●	–	●	●	●	●
Starsilber	●	●	●	–	●	●
Zwei-Schicht-Mineral-Effekt-Lackierungen **)						
Emeraldgrün	●	–	●	●	●	●
Marseillerot	●	–	●	●	●	●
Aubergine	●	–	●	●	●	●
Spektralblau	●	●	●	●	●	●

● = Kombination
 – = nicht lieferbar

*) Zwei-Schicht-Metallic-Lackierungen für Senator CD serienmäßig, für Senator gegen Mehrpreis.

**) Zwei-Schicht-Mineral-Effekt-Lackierungen für Senator CD serienmäßig, für Senator gegen Mehrpreis.

¹⁾ Gegen Mehrpreis.