

ASTRA

CARAVAN



Opel-Team
Sachsen



Die Ansprüche an ein Automobil sind nicht nur gestiegen: Sie sind umfassender geworden.

Opel hat frühzeitig damit begonnen, in Einklang zu bringen, was lange Zeit für unvereinbar galt: ein Höchstmaß an Umweltverträglichkeit und Sicherheit, Wirtschaftlichkeit, Qualität und Komfort zu einem fairen Preis.

So waren wir 1989 der erste Großserienhersteller mit serienmäßigem Katalysator in allen Modellen. Und den Kraftstoffverbrauch unserer Autos haben wir innerhalb von 12 Jahren um 25% gesenkt.

Nicht zuletzt wird Sicherheit zunehmend zum Qualitätsmaßstab. Auch hier gibt Opel mit einer einzigartigen Kombination serienmäßiger Sicherheitssysteme ebenso beruhigende wie richtungweisende Antworten.

Doch dauerhafte Kundenzufriedenheit erreichen wir nur, wenn wir uns mit dem Erreichten nicht zufriedengeben. Deshalb investieren wir permanent in die technische Entwicklung und die Produktionsmethoden von morgen: So zählt unser Werk in Eisenach zu den modernsten Europas. Das Ergebnis sind Automobile mit zukunftsweisender Technik für anspruchsvolle Kunden.

Bei all dem haben wir eines nicht vergessen: die Freude, die Sie tagtäglich an Ihrem Auto haben sollen. An seinem gelungenen Design wie am faszinierenden Fahrerlebnis. Dabei wollen wir Sie immer mit etwas mehr überraschen, als Sie erwarten. Und das ist: Technik, die begeistert.



<i>Astra-Konzept</i>	3	<i>Astra-Komfort</i>	6	<i>Astra-Sicherheit</i>	14	<i>Astra-Motoren</i>	18
<i>Umwelt</i>	20	<i>Astra Caravan GL</i>	22	<i>Astra Caravan Club</i>	26	<i>Astra Caravan CDX</i>	30



Bei Opel ist ein Caravan mehr als eine abgewandelte Limousine. Denn ihm liegt eine eigenständige Raumkonzeption mit spezifischen Konstruktionsmerkmalen zugrunde. Das erleben Sie schon beim Beladen des neuen Astra Caravan: niedrige Ladekante, breiter, tiefer Laderaum und hochaufschwingende Heckklappe. Und mit seinen Optimierungen in Technik, Styling, Sicherheit und Wirtschaftlichkeit ist er noch attraktiver geworden. Die Summe all seiner Verbesserungen führt zu einem einzigartigen Caravan-Erlebnis: Astra, mehr Vergnügen beim Autofahren. Allein im Komfort ist er eine Klasse für sich, und durch ein modifiziertes Fahrwerk ist das Astra-

Vergnügen grenzenlos. Zu den Opel Sicherheitssystemen zählt selbstverständlich der serienmäßige Full Size Airbag für Fahrer und Beifahrer.

Dazu kommt hochentwickelte, intelligente Motorentechnologie. Die meisten Astra-Motoren erfüllen schon heute die europäischen Abgasgrenzwerte, die erst ab 1996 in Kraft treten.

Das Vergnügen an diesem Auto beginnt schon bei der Auswahl. Denn das Ausstattungs- und Motorenprogramm ist so vielseitig, daß Sie sich den neuen Astra Caravan zusammenstellen können, der zu Ihnen paßt.

Dies gilt für alle Astra vom Fließheck über die klassische Limousine und den Caravan bis zum Cabrio.

<i>Astra Caravan Sport/GSi.....</i>	<i>34</i>	<i>Ausstattungen.....</i>	<i>38</i>	<i>Sonderausstattungen.....</i>	<i>39</i>	<i>Zubehör.....</i>	<i>40</i>
<i>Technik von A bis Z.....</i>	<i>42</i>	<i>Technische Daten.....</i>	<i>44</i>	<i>Farben und Polster</i>	<i>48</i>	<i>Service</i>	<i>50</i>

SOUVERÄNES STYLING FÜR ÜBERLEGENE
TECHNIK. DER NEUE ASTRA CARAVAN.

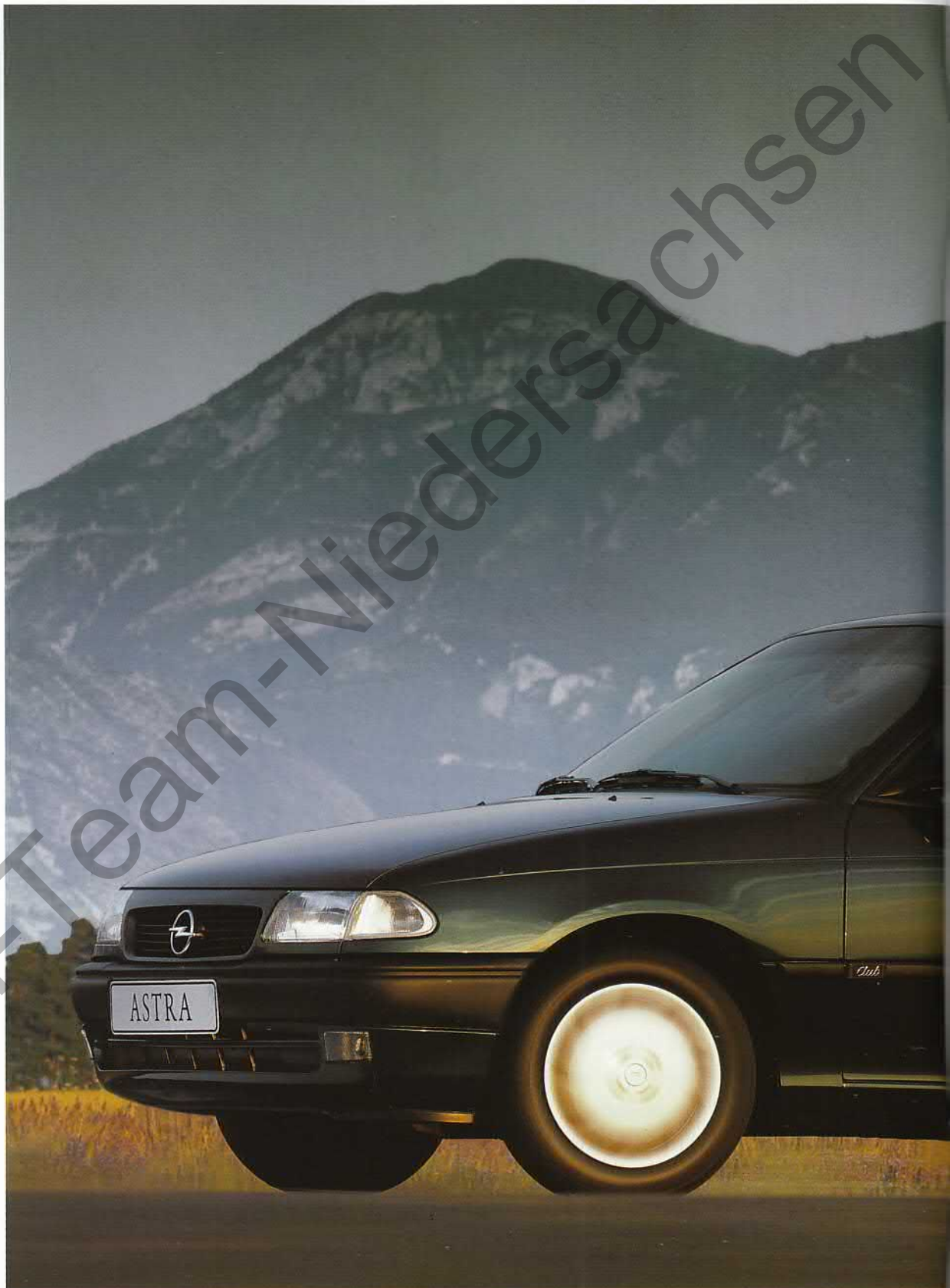



*Das ausdrucksstarke
Gesicht einer Auto-
persönlichkeit mit
Charakter. Der Astra
Caravan Club mit
fünf Türen und viel
neuer Technik, die
Autofahren sicherer,
umweltverträglicher
and wirtschaftlicher
macht. Viel Vergnügen.*

GROSSRÄUMIGKEIT IN IHRER KOMFORTABELSTEN FORM.



*Der höhenstellbare
Fabersitz bringt Sie in
Ihre individuelle Ideal-
position.
(Serienmäßig ab
Caravan Club.)*



INTER GEBEN SIE IN FÜHRUNGSPERSONEN



Im Astra Caravan erleben Sie beste Ergonomie. Für mehr Bedienungssicherheit und mehr Komfort. Harmonisches Ambiente mit viel Kopf- und Beinfreiheit zum entspannten Autofahren. (Abb. Astra Caravan Club.)

HIER GEHEN SIE IN FÜHRUNGSPPOSITION.



Das Triple-Info-Display liefert präzise Informationen auf einen Blick: Uhrzeit, Außentemperatur, Datum, Frequenz des eingestellten Radiosenders.
(Serienmäßig bei werkseitig eingebautem Radio.)





Auf Tastendruck aktivieren Sie das Reinluft-Filter-System. Pollen und schlechte Gerüche bleiben draußen, und drinnen herrscht angenehme Luft.

Wer in diesem Cockpit sitzt, fährt gut, sicher und entspannt. (Abb. Astra Caravan Club.)

DER ASTRA CARAVAN. EINE RAUM- UND KOMFORTKLASSE FÜR SICH.



Körpergerechte Vollschaumsitze vorn mit integrierter Sitzrampe und stufenlos einstellbarer Rückenlehne.

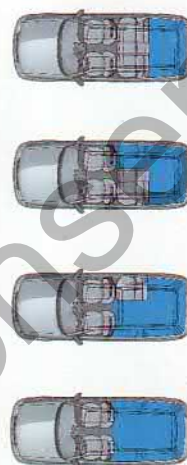

In seinem Caravan sollte man sich möglichst entspannt fühlen. Und dazu gehört ein Fahrzeug, das wohlwendend harmonisch im Ambiente, großzügig im Raumangebot und kultiviert im Fahrwerk ist. Dies schließt die hochwertigen und geschmackvollen Polsterstoffe des Innenraums genauso ein wie die neue Gasdruck-Stoßdämpfung des Fahrwerks.

Je länger die Reisen sind, um so mehr spüren Sie, daß die wichtigen Komfortkriterien Fahrkultur, Laufruhe, Dämpfung, geringes Geräuschniveau und Ermüdungsfreiheit vom neuen Astra kompromißlos erfüllt werden. Jeder Fahrgast hat seinen anatomisch durchgeformten Sitz mit reichlich Kopf- und Beinfreiheit. Der Fahrer bekommt durch ergonomisch angeordnete Bedienungs- und Kontrollelemente und durch optimale Rundumsicht viel Gelassenheit mit auf die Reise. So kommen alle sicher und ausgeruht an.

Und nach dem Parken am Ziel paßt eine elektronische Wegfahrsperrung auf Ihren Astra Caravan auf.

Die serienmäßige Opel Wegfahrsperrung (nicht bei Dieselmotoren) schärft sich durch das Ausschalten der Zündung sofort und vollautomatisch. Durch einen Eingriff ins Motormanagement erfüllt die Opel Wegfahrsperrung der 3. Generation auch zukünftig die Anforderungen der Versicherer und ist absolut manipulationssicher. Die Deaktivierung erfolgt durch das Einschalten der Zündung und erfordert daher keinen zusätzlichen Handgriff.

Wenn Sie z.B. mal eine lange Leiter zu Nachbars Kirschgarten bringen wollen, machen Sie aus Ihrem Komfort-Caravan einfach einen Transport-Caravan. Durch die asymmetrisch teilbare Rücksitzlehne gibt Ihnen der Astra große Ladeflexibilität und jede Menge Raum: bis zu einem Volumen von 1630 Litern (ECIE). Im Caravan CDX ist eine Durchladeeinrichtung bei der Mittelarmlehne serienmäßig.

Das umfassende Diebstahlschutz-System, bestehend aus:

■ elektronischer Wegfahrsperre neuester Generation. Deaktivierung des

● Motormanagements.

● Zentralverriegelung (serienmäßig ab Caravan Club).

Verriegelung plus mechanische Verspernung (Dead Lock) von:

- Türen
- Heckklappe
- Tankdeckel

▲ Diebstahlwarnanlage (Sonderausstattung). Ultraschallsensorüberwachung von:

- Türen
- Haube
- Innenraum
- Radio



Ihr Schlüssel zu mehr Diebstahlsicherheit: mit Transponder und codiertem Signal.

Opel

DER ASTRA CARAVAN SPORT.
SEINE STÄRKE IST SEINE TECHNIK.

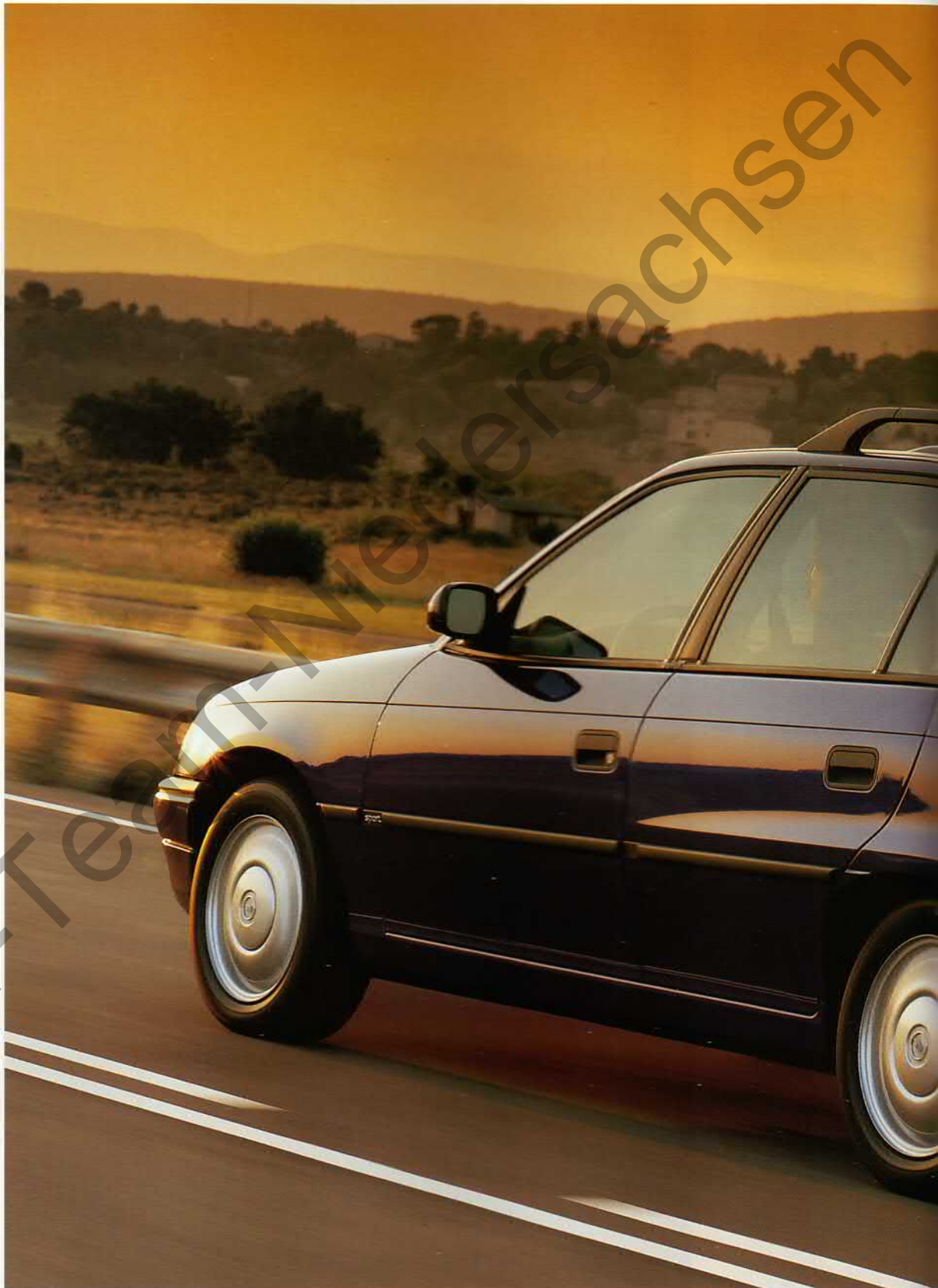

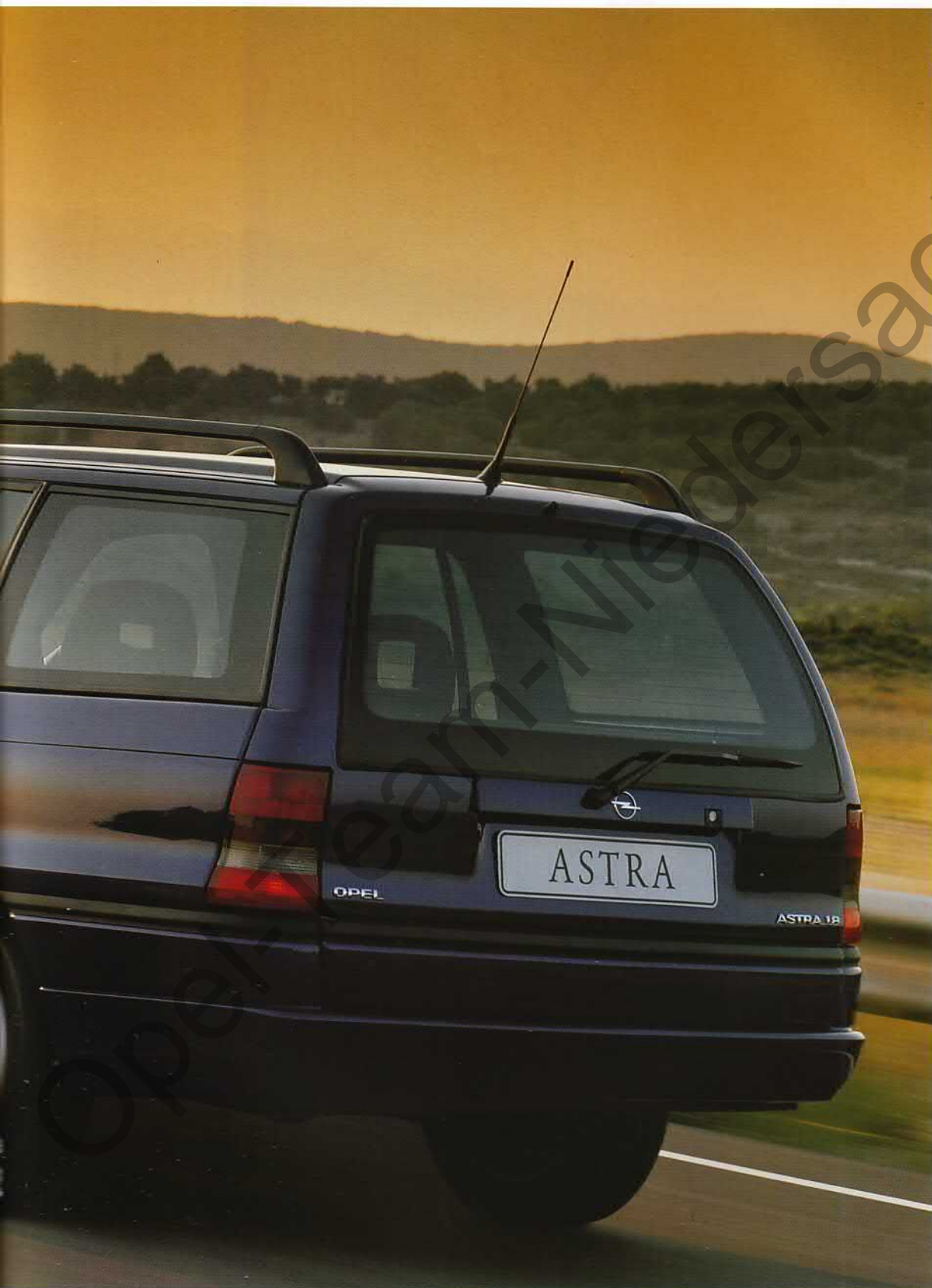

*Elastisch, dynamisch,
durchzugsstark. Und
noch wirtschaftlich.
Die 1.8-16V-Maschine
mit 85 kW (115 PS).*

*Der neue Astra Cara-
van Sport. Großraum,
Souveränität, High-
Tech und Individualität
mit viel Dynamik.*

ZWEI AIRBAGS UND JEDE MENGE IDEEN FÜR MEHR SICHERHEIT.



Innerhalb von nur 15 Millisekunden nach ...



... Eintritt einer Verzögerung entscheidet ...



... die Elektronik, ob ausgelöst werden muß.



Mit dem Airbag setzt gleichzeitig das Aktivgurt-System ein:

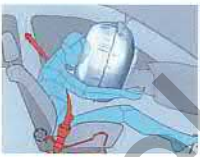

Die Gurtschloßstraffer halten Sie fest, und ...



... Sitzrampen verhindern das Wegtauchen unter den Gurten.



Eine intelligente Elektronik entscheidet in Millisekunden über die Aktivierung der Airbags.

Wir möchten, daß Sie in Ihrem neuen Astra möglichst sorgenfrei fahren. Und daher geben wir Ihnen alle denkbaren passiven Sicherheitskomponenten mit auf den Weg. Für diese konsequente Opel Sicherheit gibt es großartige



Beweis: Der **Opel Full Size Airbag** ist fast doppelt so

groß wie der „Euro-Airbag“. Das sind 67 Liter Sicherheit für den Fahrer. Der Beifahrer-Airbag arbeitet mit 120 Litern. Er ist übrigens so eingebaut, daß das Handschuhfach erhalten bleibt. Beide Airbags zusammen decken die Instrumententafel fast vollständig ab, und beide sind im neuen Astra natürlich serienmäßig.

Diese Sicherheitskomponenten werden durch das **Astra-Aktivgurt-System** noch ergänzt. Es besteht aus der idealen Kombination von höhenverstellbaren Sicherheitsgurten und Sitzrampen vorn und hinten sowie aus Gurtschloßstraffern an den Vordersitzen.

Das System wirkt nach dem Prinzip der Gleichzeitigkeit: Bei einem

Frontalaufprall strafft es blitzschnell den Becken- und Schultergurt. Damit wird die Gefahr eines Kopfaufpralls nach vorn erheblich reduziert. Das Wegtauchen unter dem Beckengurt wird durch die integrierten Sitzrampen unterbunden.



Ein Höchstmaß an passiver Sicherheit bietet das **Astra-Rundumschutz-System** mit computerberechneten, energieabsorbierenden Aufprallzonen vorn und hinten. Doppelstahlrohr-Verstärkungen in den Türen wirken bei einem Seitenaufprall

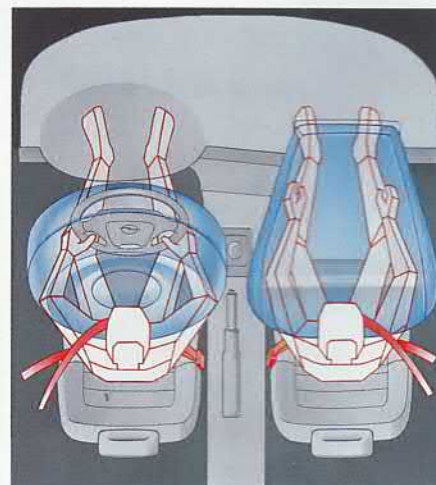

Mit zusammen 187 Liter Volumen decken die beiden Opel Full Size Airbags die ganze Instrumententafel ab. Das ist serienmäßige Sicherheit für Fahrer und Beifahrer.

Durch Versteifungen an computerberechneten Punkten und durch Doppelstahlrohr-Verstärkungen in den Türen wird die Astra-Karosserie zu einer formstabilen Fahrgastzelle.

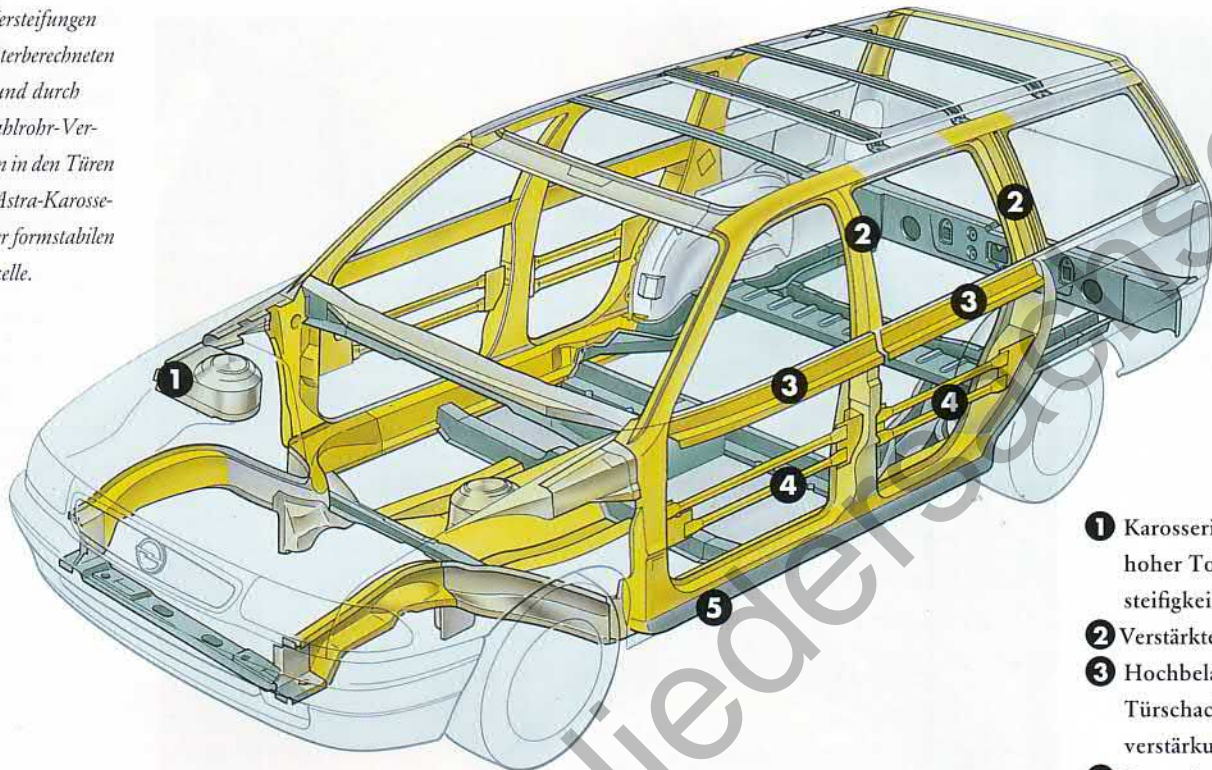

- 1** Karosserie mit hoher Torsionssteifigkeit
- 2** Verstärkte Säulen
- 3** Hochbelastbare Türschachtverstärkungen
- 4** Doppelstahlrohr-Verstärkungen in den Türen
- 5** Verstärkte Seitenschweller

wie Leitplanken. Zusätzliche Verstärkungen geben den neuen Astra noch mehr Torsionssteifigkeit.

Wer Astra fährt, hat zuverlässige Beschützer:

- Opel Full Size Airbag für Fahrer und Beifahrer
- höheneinstellbare Sicherheitsgurte vorn und hinten
- Gurtschloßstraffer vorn
- Sitzrampen gegen das Wegtauchen unter dem Gurt
- verwindungssteife Fahrgastzelle
- computerberechnete Aufprallzonen vorn und hinten
- Doppelstahlrohr-Verstärkungen in den Türen

Diese vielen Astra-Sicherheitskomponenten sollten Sie beim Autokauf immer im Kopf haben, damit Sie keine Kompromisse eingehen. Unser Sicherheitsdenken bei der Konstruktion unserer Fahrzeuge ist so ausgeprägt wie Ihres beim Autofahren. Denn wir möchten dasselbe wie Sie: entspannt fahren und gut ankommen. Deshalb ist es so beruhigend, in den neuen Astra einzusteigen.



Alle neuen Astra haben serienmäßig einen asphärischen Außenspiegel auf der Fahrerseite. Er sorgt beim Überholen für sicheren Blick nach hinten.

MEHR FAHRVERGNÜGEN DURCH AKTIVE SICHERHEIT.



*Härter als der Straßen-
Alltag: das Prüffeld,
auf dem Astra auf
Ausdauer und Zu-
verlässigkeit getestet
werden.*



*Präzisionslenkung für
Kurvensicherheit und
Spurgenauigkeit.*

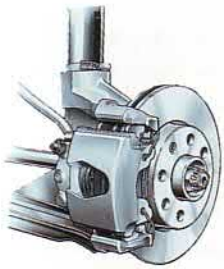

Diagonales Zweikreisbremsystem mit Bremskraftverstärker und Bremskraftregler. Scheibenbremsen vorn, selbstnachstellende Trommelbremsen hinten.

Der Astra Caravan bietet viel Dynamik für großes Fahrvergnügen. Daher ist die aktive Sicherheit bei Opel ein Forschungsgebiet, bei dem sich alles um den Fahrer dreht. Denn er ist für sich, die Insassen und andere Verkehrsteilnehmer verantwortlich, und dabei unterstützen wir ihn aktiv mit entlastenden Sicherheitskomponenten.

Der Astra Caravan bietet Sicherheitsreserven, die auf der Kombination perfekt aufeinander abgestimmter High-Tech-Elemente beruhen. Sie geben Ihnen die Gelassenheit beim Fahren und sie sind aktiv einsatzbereit, wenn es die Situation erfordert.

Das Fahrwerk des Astra Caravan gehört zu den besten, denn es ist noch optimaler auf die Motor-Dynamik abgestimmt. Durch den Einsatz von Gasdruck-Stoßdämpfern und -Federbeinen werden die Fahreigenschaften des Astra noch verbessert. Meßbare Vorteile erzielte man im Federungs-, Dämpfungs- und im Abrollkomfort sowie im mechanischen und akustischen Schluckvermögen.

Konkretes Fazit: Die Gasdruck-Dämpfung führt zu besserem Fahrverhalten bei welliger Fahrbahn und zu größerer Bodenhaftung der Räder. Auch die Unterbauvibration wurde minimiert. Im Astra Caravan herrscht ganz einfach mehr Ruhe, und das kommt natürlich der Fahrfreude zugute.

Mit der präzise arbeitenden Servolenkung, die ab dem 1.6-Motor serienmäßig ist, haben Sie Ihren Astra Caravan sicher im Griff.

Aktiv fahren heißt auch bei Nässe, Schnee, Eis und in kritischen Situationen kontrolliert bremsen und zum Stehen kommen. Dafür sorgt das ABS (serienmäßig im Caravan CDX und Caravan GSi), mit dem Sie auf Wunsch die aktive Sicherheit noch steigern können. Das ABS verhindert bei Vollbremsung das Blockieren der Räder, so daß das Fahrzeug lenkbar bleibt.

Bei diesen Opel Ideen zur passiven und aktiven Sicherheit verstehen Sie sicher sofort, warum der Astra eines der sichersten Autos auf unseren Straßen ist. Warum sollten Sie sich also mit weniger Sicherheit zufriedengeben?



Mit ABS werden kritische Situationen sicherer beherrscht. (Serienmäßig im Caravan CDX und Caravan GSi.)

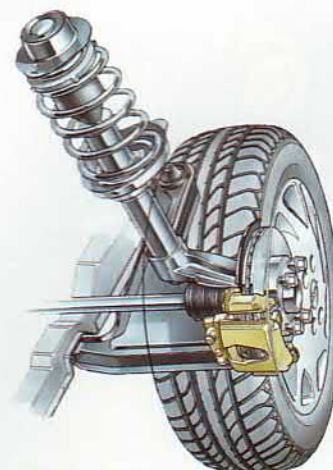

Sicherheitsfahrwerk mit Gasdruck-Stoßdämpfern und -Federbeinen.

INTELLIGENTE AUTOS HABEN AUCH INTELLIGENTE MOTOREN.



Optimierte Verbrennung: Gemischaufbereitung durch vier Ventile. Kurze Flammwege und effektivere Verbrennung durch zentral platzierte Zündkerze.



Elastisch. Dynamisch. Durchzugsstark. Wirtschaftlich. Das intelligente Astra-1.6-ECOTEC-Triebwerk mit 16 Ventilen und zwei obenliegenden Nockenwellen. Das ist Kraft mit viel Fahrspaß.

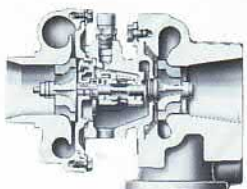
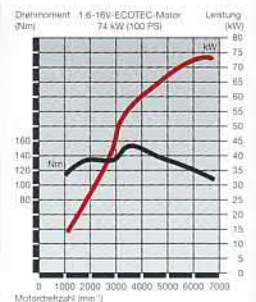

Durch den neuen „Softturbo“ ist beim Beschleunigen des Astra 1.7 D kein „Turboloch“ mehr zu spüren.

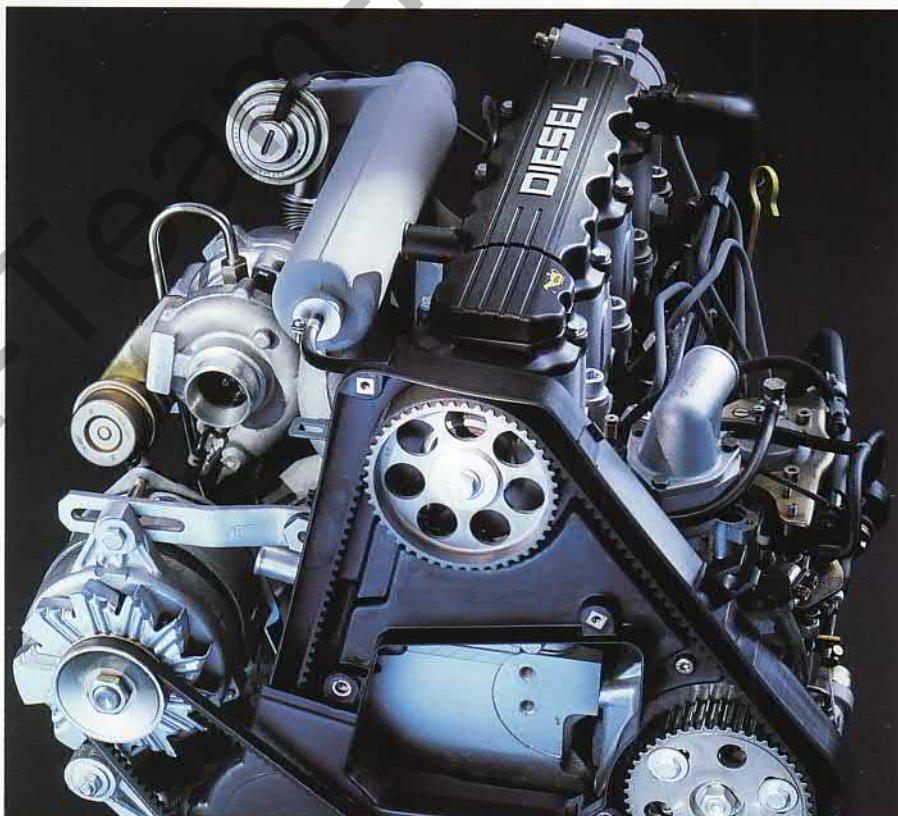

Neue Diesel braucht die Umwelt. Dieser geschmeidige 1.7 D mit „Softturbo“ ist sauberer, leiser, sparsamer, ausdauernder.

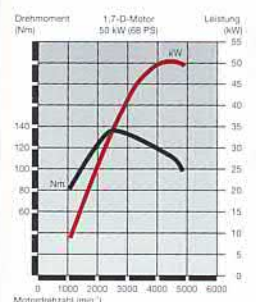

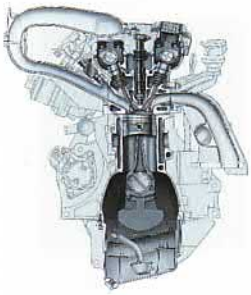

*4-Ventil-Technik,
Anpassung an die
Kraftstoffqualität,
elektronisch geregelte
Abgasrückführung.*

Opel Triebwerke müssen ganz besondere Bedingungen erfüllen, bevor sie zum Einsatz kommen. Denn das Vergnügen, das sie beim Fahren machen, soll möglichst wenig auf Kosten der Umwelt gehen. Sie müssen ihre Leistungen mit optimalem Drehmoment, niedrigen Verbrauchswerten, geringem Schadstoffausstoß und hoher Wirtschaftlichkeit bringen.

Mit so leistungsfähigen Motoren fahren Sie jetzt sparsamer und die Umwelt besser. Denn für die neuen Astra gibt es gleich zwei neue 16-Ventil-Triebwerke aus der neuen ECOTEC-Motorengeneration von Opel. Sie sind emissionsreduziert, leiser, sauberer und wirtschaftlicher.

Nehmen Sie zum Beispiel diese Ingenieursleistung: den neuen 1.6-16V-ECOTEC-Motor mit 74 kW (100 PS) mit Konstruktionsmerkmalen, die in dieser Summe einzigartig sind:

- 16 Ventile
- zwei obenliegende Nockenwellen
- sequentielle Einspritzung
- Direktzündung
- Die saubere und effiziente Verbrennung bewirkt die automatische Klopfregelung. Das System stellt sich auf unterschiedliche Kraftstoffqualitäten selbst ein
- Die elektronisch gesteuerte Abgasrückführung reduziert Verbrauch und Schadstoffausstoß
- Frischlufteinblasung
- Die Vierventiltechnik mit zentral platzierter Zündkerze optimiert die Gemischaufbereitung. Die Kerzen-

position bewirkt durch kurze Flammwege eine effektivere Verbrennung

Dieselbe überlegene Technik bietet auch das andere neue Triebwerk: der 1.8-16V-Motor mit 85 kW (115 PS).

In einem so umweltfreundlichen Motorenprogramm darf ein moderner Diesel nicht fehlen. Hier ist der neue 1.7 D mit 50 kW (68 PS). Dieser Turbodiesel ist als „Softturbo“ ausgelegt. Mit seinem Verbrauch von nur 6,2 l/100 km im Euromix nach DIN 80/1268 EWG ist er besonders wirtschaftlich, und er erfüllt bereits heute die EG-Norm 96.

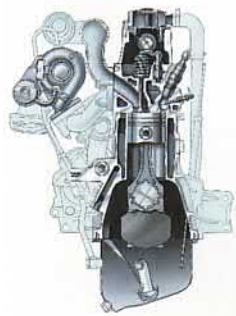

*Turbolader bewirken
eine bessere Verbrennung
und tragen so
auch zur Abgasreduzierung bei.*

UND WAS HAT DIE UMWELT VOM ASTRA-VERGNÜGEN?





Die Astra machen nicht nur ihren Besitzern viel Freude, sondern nehmen auch Rücksicht auf die Umwelt.

Denn Opel engagiert sich traditionell für mehr Umweltverträglichkeit. In der Triebwerkstechnik wie in allen anderen Bereichen der Automobilherstellung forschen wir aktiv nach Entlastungsmöglichkeiten für die Umwelt. Dabei entsteht diese eindrucksvolle Erfolgsliste.

UMWELTFREUNDLICHE TECHNOLOGIEN.

- Geregelter Drei-Wege-Katalysator serienmäßig in allen Modellen mit Benzinmotor.
- Innovative Motorentchnik: optimales Drehmoment, niedriger Kraftstoffverbrauch. Reduzierung der Schadstoffemission durch die ECOTEC-Motorengeneration.
- Wirtschaftliche Opel Automatik mit 4 Stufen und 3 Fahrprogrammen.

MINIMIERUNG UMWELTBELASTENDER MATERIALIEN IN DER PRODUKTION.

- Opel Wasserlack-Technologie: Reduzierung des Lösemittelgehaltes auf 5 % bei Grundlacken und auf 12 % bei Metallic-Basislacken.
- Reduzierung des Cadmiumgehaltes in allen Bauteilen auf ein Minimum.
- Bei Opel werden nur FCKW-freie Treib- bzw. Kältemittel eingesetzt.
- Brems- und Kupplungsbeläge in Motor- und Auspuffdichtungen sind asbestfrei.

KONSEQUENTE RECYCLINGSTRATEGIE.

- Alle Verkleidungsteile sind aus recycelfähigem Material gefertigt.
- Reduzierung der Materialvielfalt, um das Sortieren für die Wiederverwendung zu erleichtern.
- Durch Kennzeichnung fast aller Kunststoffteile mit international gültigen Materialcodes schaffen wir die Voraussetzung für sortenreine Wiederaufbereitung.

ZUKUNFTSAUFGABE

„VERKEHRSMANAGEMENT“.

Wichtige Umweltinitiativen gehen weit über den Fahrzeugbau hinaus. Opel Ingenieure arbeiten an der Entwicklung und Realisierung von modernen Kommunikations- und Leitsystemen, damit der Straßenverkehr umweltverträglicher und sicherer wird.

Und damit Autofahren noch lange Spaß macht.



DAS AUTO, AUF DAS SIE STOLZ SIND.
DER ASTRA CARAVAN GL.





*Der 5türige Astra
Caravan GL, familien-
freundlich im Preis und
komplett ausgestattet.
Mit all der Sicherheit,
Zuverlässigkeit, kom-
fortablen Großzügig-
keit und intelligenten
Technik, die Astra-
Fahren zu einem tägli-
chen Vergnügen macht.
(Nebelscheinwerfer und
Kopfstützen hinten
Sonderausstattung.)*

SO KOMPLETT IST DAS FAHRVERGNÜGEN SCHON AB WERK.



Für guten Klang im großen Astra-Raum sorgt auf Wunsch, gegen Mehrpreis, das Blaupunkt Autoradio-System SC 202 mit Triple-Info-Display.



Bei dem komplett ausgestatteten Caravan GL fehlt Ihnen nichts zu Ihrem Astra-Vergnügen. Mit hochwertigen Stoffen und frischen Farben erleben Sie eine angenehme Innenraumharmonie.

Das große Raumangebot; die hochwertige Verarbeitung, der hohe

Fahrkomfort, die innovative Technik und die Opel Sicherheit sind so selbstverständlich wie diese Serienausstattung:

- 1.4-Motor, 44 kW (60 PS)
- Opel Full Size Airbag für Fahrer und Beifahrer



5-Gang-Schaltgetriebe
serienmäßig.

- Astra-Aktivgurt-System
- Astra-Rundumschutz-System
- Astra-Reinluft-Filter-System
- elektronische Wegfahrsperr (nicht bei Dieselmotoren)
- Servolenkung (ab 1.6-Motor)
- 5-Gang-Schaltgetriebe
- Rücksitz, asymmetrisch geteilt, umklappbar
- Handschuhfach, abschließbar
- 2 Außenspiegel, von innen einstellbar
- asphärisch geformter Außenspiegel auf Fahrerseite
- Dachreling

DER ASTRA CARAVAN CLUB.
MEHR RAUM FÜR FREIHEIT UND FREIZEIT.



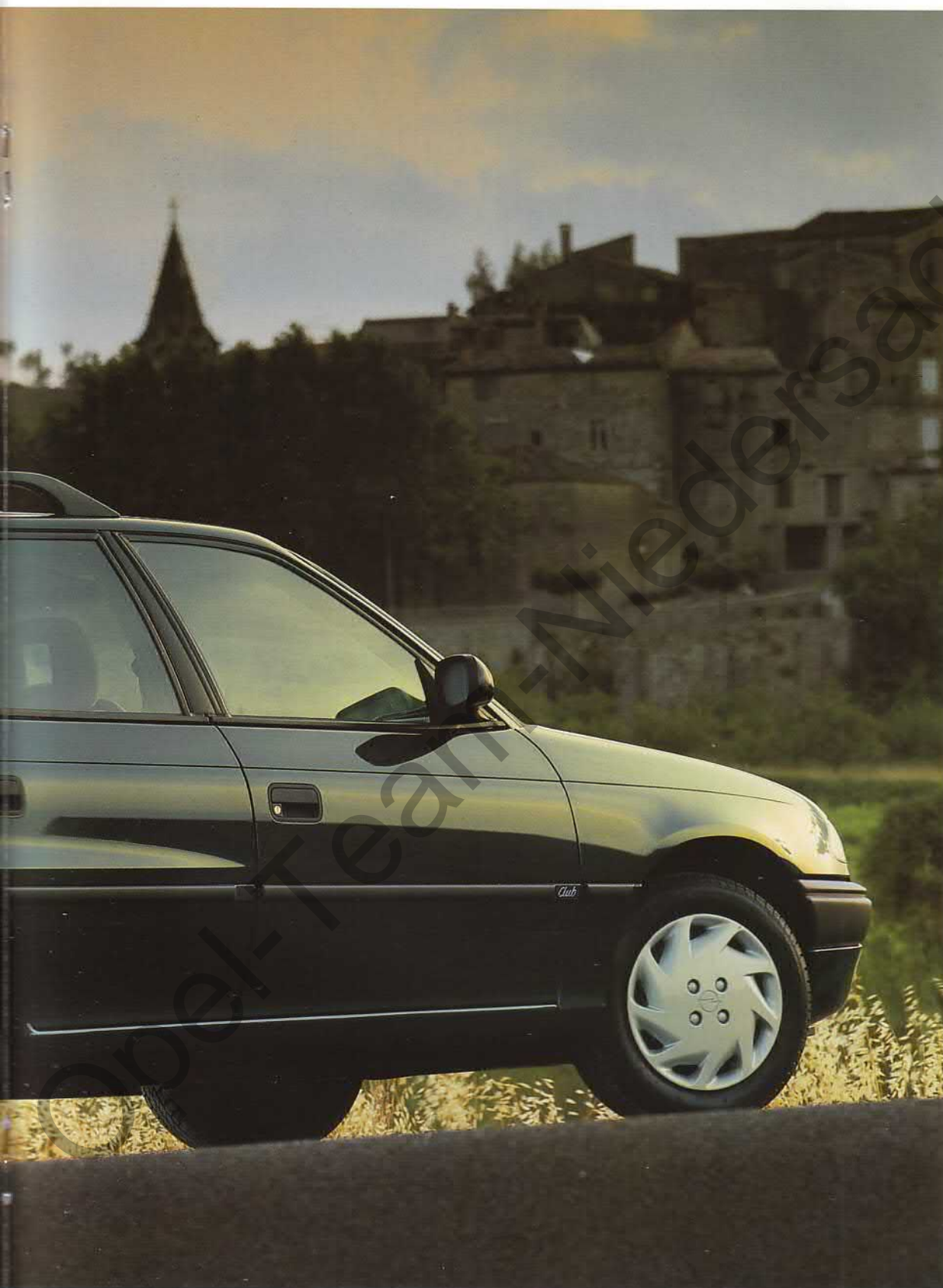

Der neue Astra Caravan Club. Ein elegantes Raumfahrzeug, das jeden Sport und Spaß mitmacht. Mit reichhaltiger Serienausstattung und mit viel Raum und Komfort für unternehmungslustige Leute. Er ist in Deutschland der erfolgreichste Caravan seiner Klasse.

FAHRKULTUR VOM FEINSTEN.



Komfortsitz in anatomischer Idealform für ermüdungsfreie Beckenabstützung und festen Seitenhalt.



Seine Klasse und seinen hohen Komfort sieht man dem Astra Caravan Club schon von außen an. Sein Styling und sein Innenraumdesign bilden eine harmonische Einheit zum Wohlfühlen. Die Perfektion und Verarbeitungsqualität aller Fahrzeugkomponenten machen

Ihren Astra besonders hochwertig. Kein Wunder bei dieser serienmäßigen Ausstattung zuzüglich zur GL-Ausstattung:

- Wärmeschutzverglasung, grün getönt



Auf Wunsch, gegen Mehrpreis: Multi-Info-Display, das als umfassendes Informationssystem dient.

- Zentralverriegelung einschließlich Heckraumklappe und Tankdeckel mit Diebstahlsicherung
- Stoßfänger, partiell in Wagenfarbe lackiert
- Nebelscheinwerfer
- Laderaumabdeckung, verschiebbar
- Dachreling
- SitzhöhenEinstellung auf Fahrerseite

DAS NEUE KOMFORT-ERLEBNIS.
ASTRA CARAVAN CDX.

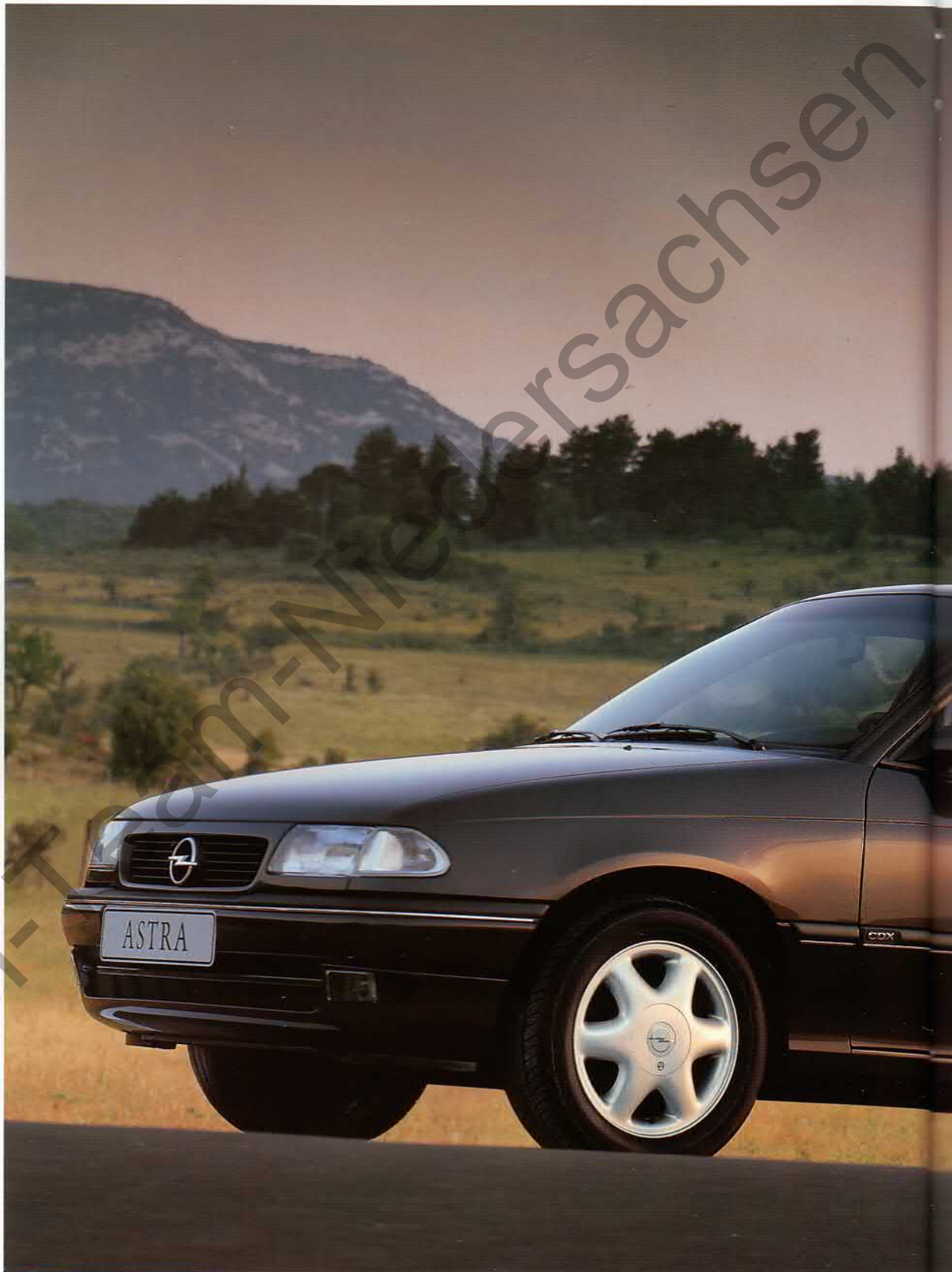

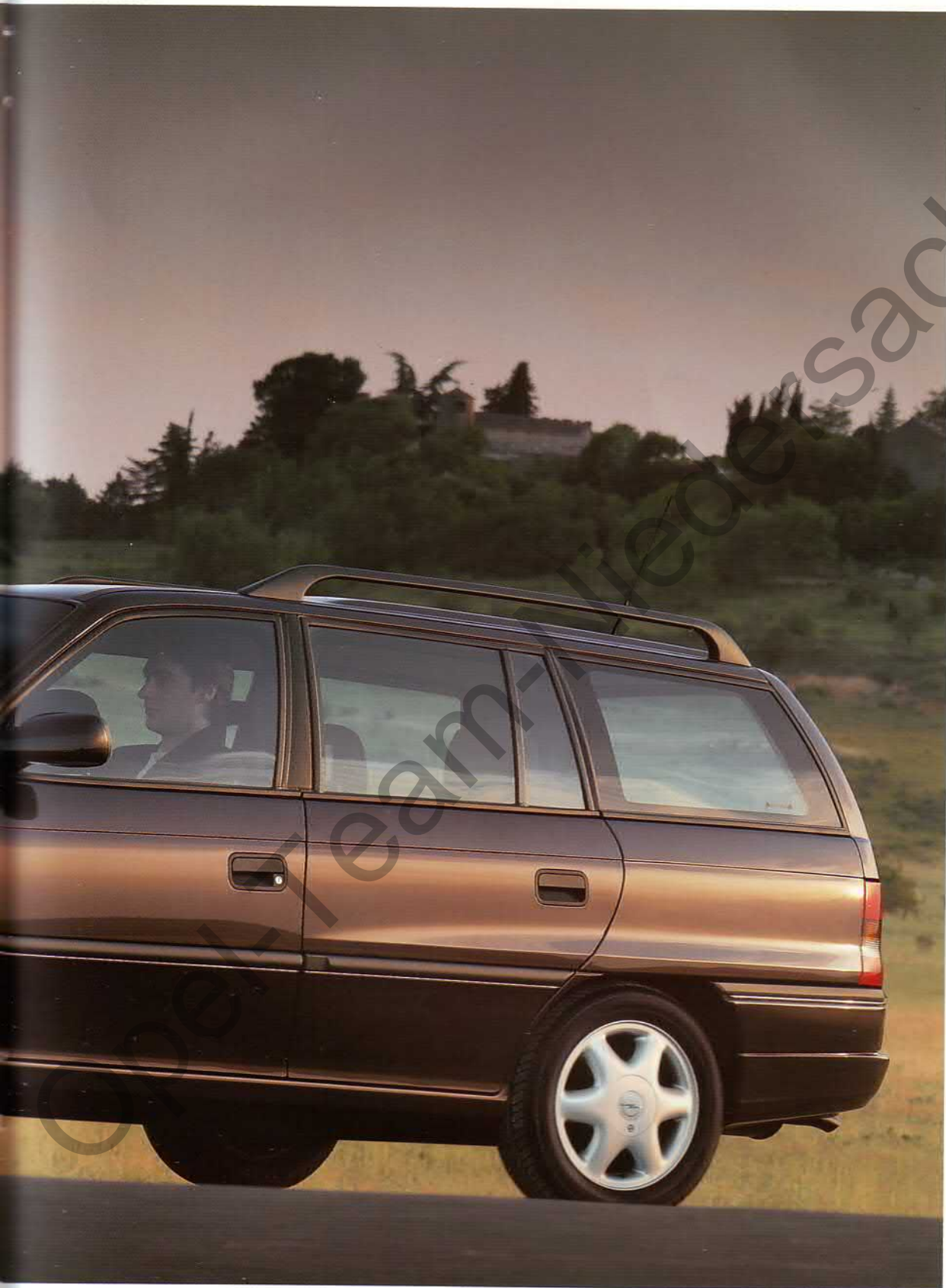

Der neue Astra CDX hat, was sich viele Autofahrer wünschen: die typischen Astra-Vorteile, verbunden mit einem Komfort- und Ausstattungs-Niveau der Extraklasse. Eine äußerst elegante Art, sich dem Alltäglichen zu entziehen.

DAS AUTO, AUF DAS SIE STOLZ SIND.



Komfort auf Knopfdruck: Elektrische Fensterheber vorn gehören zur Serienausstattung des Astra Caravan CDX.



Vom ersten Moment an fühlen Sie sich im neuen Astra Caravan CDX wohl, sicher und gut aufgehoben. Ganz so, als ob Sie schon seit langer Zeit mit ihm vertraut wären. Denn hier stimmt einfach alles: der Sitzkomfort, die Ergonomie, die Funktionalität

der Bedienelemente. Und alles ist darauf ausgerichtet, Ihren Aufenthalt im Astra Caravan CDX so angenehm wie möglich zu machen. Basierend auf der großzügigen Serienausstattung des Caravan Club bietet er zusätzlich:

- Servolenkung



*Ebenfalls serienmäßig:
Kopfstützen hinten.
Damit sitzen auch Ihre
Mitfahrer immer in
der ersten Reihe, wenn
es um Komfort und
Sicherheit geht.*

- Anti-Blockier-System (ABS), elektronisch geregelt
- elektrische Fensterheber vorn
- Sicherheitsnetz für Laderaum
- Rückbank mit Mittelarmlehne und Durchlademöglichkeit
- Blaupunkt Radio-Cassetten-Gerät
- SC 202 mit Triple-Info-Display
- Lenkradkranz in Leder
- einstellbare Rahmenkopfstützen vorn und hinten
- Außenspiegelgehäuse in Wagenfarbe
- Außenspiegel elektrisch beheizbar und von innen einstellbar

DER SPORTWAGEN, DER EIN KOMBI IST. DER ASTRA CARAVAN GSi/SPORT.



Noch nie hat Caravan-Fahren so viel Vergnügen gemacht. Und beim Astra kommt es gleich zweifach: als Caravan Sport und als Caravan GSi. Den Unterschied machen die Motoren. Das dynamische Styling und den großen Sportkomfort haben sie gemeinsam. Wo die kurze oder lange Reise auch hingehet, das Fahrvergnügen und die Opel Rundumsicherheit sind immer mit von der Partie.





*Serienmäßig beim
Astra Caravan Sport:
Sporträder 5 1/2 x 15.*

WIE SPORTLICH HÄTTEN SIE IHREN ASTRA CARAVAN DENN GERN?



6 Lautsprecher beim
Radio SC 202, Blaupunkt.



Der Astra Sport und der Astra GSi sind ein Vergnügen an Dynamik, Styling und Sportkomfort. Sie erhalten ein ungewöhnliches Auto mit präzise abgestimmtem Fahrwerk, hoher Fahrkultur und gesunden Leistungsreserven. Hier die Serienausstattung auf einen Blick:

- 1.6-16V-ECOTEC-Motor mit 74 kW (100 PS) beim Astra Sport
- 2.0-16V-ECOTEC-Motor mit 100 kW (136 PS) beim Astra GSi
- ABS beim GSi
- Zentralverriegelung
- Stahl- bzw. Leichtmetallräder



Der Drehzahlmesser gibt zuverlässige Informationen für wirtschaftliches Fahren.

- 5 1/2 J x 15 mit Bereifung 195/55 R15
- Nebelscheinwerfer
- in Wagenfarbe lackierte Stoßfänger
- Außenspiegelgehäuse in Wagenfarbe lackiert
- Sportsitze vorn
- SitzhöhenEinstellung auf Fahrerseite
- Fußraumheizkanäle im Fond (GSi)
- Servolenkung
- Blaupunkt Radio-Cassetten-Gerät SC 202 mit Triple-Info-Display
- Wärmeschutzverglasung
- Laderaumabdeckung

AUSSTATTUNGEN.



	Caravan GL	Caravan Club	Caravan CDX	Caravan Sport	Caravan GSi
Technik					
Anti-Blockier-System (ABS), elektronisch geregelt	○	○	●	○	●
Klimaanlage	-	○	● ¹	○	○
Niveauregulierung, manuell	○	○	○	○	●
Opel Full Size Airbag für Fahrer und Beifahrer	●	●	●	●	●
Servolenkung ¹	●	●	●	●	●
Wegfahrsperre elektronisch (nicht bei Dieselmotoren)	●	●	●	●	●
Zentralverriegelung einschließlich Heckraumklappe und Tankdeckel mit Diebstahlsicherung	○	●	●	●	●
Innenausstattung					
Aktivgurt-System: höhenstellbare Automatikgurte, vorn und hinten, 1 Beckengurt hinten, Gurtschloß-straffer vorn, Sitzrampen vorn	●	●	●	●	●
Beleuchtung für Handschuhfach und Lade-/Gepäckraum	●	●	●	●	●
Drehzahlmesser mit Warnanzeige für Kraftstoffreserve (serienmäßig bei 1.7-TD-, 1.8-16V- und 2.0-16V-Motor)	○	○	●	●	●
Fensterheber in Vordertüren, elektrisch	○	○	●	○	○
Fußraumheizkanäle im Fond	-	○ ²	●	○ ²	●
Handschuhfach, abschließbar	●	●	●	●	●
Kopfstützen: einstellbare Rahmenkopfstützen vorn (CDX auch hinten)	○	●	●	●	●
Laderaumabdeckung, verschiebbar	○	●	●	●	●
Lenkradkranz in Leder	○	○	●	○	○
Quarzuhr	●	●	●	●	●
Reinluft-Filter-System, Reinluftfilter und Umluftschaltung	●	●	●	●	●
Rücksitz, asymmetrisch geteilt, umklappbar (bei CDX mit Mittelarmlehne und Durchlademöglichkeit)	●	●	●	●	●
Sicherheitsnetz für Laderaum	○	○	●	○	○
SitzhöhenEinstellung, Fahrerseite	○	●	●	●	●
Sportsitze vorn	-	○	-	●	●
Triple-Info-Display: Zeit-, Datums-, Radio- sowie Temperatur-Anzeige kombiniert	○ ³	○ ³	●	●	●
Wärmeschutzverglasung, grün getönt	○	●	●	●	●
Zigarettenanzünder	●	●	●	●	●
Außenausstattung					
Außenspiegel für Fahrerseite asphärisch geformt	●	●	●	●	●
Außenspiegel für Fahrer- und Beifahrerseite von innen einstellbar (bei CDX elektrisch und beheizbar)	●	●	●	●	●
Außenspiegelgehäuse in Wagenfarbe lackiert	-	-	●	●	●
Dachreling	●	●	●	●	●
Nebelscheinwerfer vorn	○	●	●	●	●
Stoßfänger in Wagenfarbe lackiert (bei CDX mit chromfarbenen Zierstreifen)	-	-	●	●	●
Stoßfänger teilweise in Wagenfarbe lackiert	-	●	-	-	-
Audiosystem					
Radio SC 202, Blaupunkt; 20 Watt, UKW, MW, Klangregler, Stereo-Cassetten-Radiogerät mit Triple-Info-Display Verkehrsfunksystem, Überblendregler, Digitalanzeige, Sendersuchlauf in zwei Richtungen, Stationstasten, 6 Lautsprechern, Diebstahlcodierung, Autostore, Dachantenne mit elektronischem Verstärker	○	○	●	●	●

● = Serienausstattung ○ = Sonderausstattung - = nicht lieferbar

¹ Serienmäßig ab 1.6-Motor

² Bei Klimaanlage

³ Bei werkseitig eingebautem Radio serienmäßig

⁴ Serienmäßig beim 2.0-16V-100-kW-Motor

SONDERAUSSTATTUNGEN, DIE IHREN ASTRA NOCH INDIVIDUELLER MACHEN.



FCKW-freie Klimaanlage, mit der man sich im Astra zu jeder Jahreszeit wohl fühlt.

Elektronisch gesteuerte Opel 4-Gang-Automatik mit drei Fahrprogrammen.



Kopfstützen hinten für zusätzliche Sicherheit Ihrer Fahrgäste.



Stereo-Cassetten-Radio SC 202.

Stereo-Cassetten-Radio SC 303.

Stereo-Radio mit CD-Player CD 300.



Schiebe-/Hebedach. Getöntes Glaskurbeldach mit eingebauter Blende und Entlüftungsstellung.

Zentralverriegelung mit Diebstahlsicherung und abschließbarem Handschubfach. Verriegelt Türen, Tankdeckel und Heckraumklappe.



Stellen Sie Ihren Astra auf sportliche Leichtmetallräder.

MEHR ASTRA-VERGNÜGEN MIT ZUBEHÖR NACH MASS.



Grundlage für das vielseitige und sichere Dachträger-System ist der Basisträger, auf den sich verschiedene Spezialträger montieren lassen, wie z.B. dieser Fahrradträger. Seine Handhabung ist einfach. Das Fahrrad wird bereits am Boden auf den Fahrradträger montiert und erst dann auf dem Basisträger befestigt.

Wer mit seinem Astra auf Reisen geht, will natürlich alles mitnehmen, was seine Familie unterwegs oder am Ziel zu Sport, Spiel und fürs Vergnügen braucht. Für jeden Zweck bietet Opel die Zusatzausrüstung, die perfekt auf Ihren Astra zugeschnitten ist.

Hier sind einige Beispiele aus dem speziellen Opel Zubehör-Katalog, den Ihr freundlicher Opel Händler gratis für Sie bereithält.



Zum Basisträger gibt es auch einen speziellen Surfboardträger mit Masthalter. Zwei Gurte mit Schnellverschlüssen sorgen für die richtige Lage, den festen Sitz und die schnelle Montage.



Mit dem abschließbaren Skiträger lassen sich sechs Paar Ski samt Skistöcken transportieren. Außerdem ist noch Platz für zwei Snowboards.

Mebr Sicherheit für Sie und Ihren Hund bietet das stabile Hundeschutzgitter. Es trennt paßgenau den Fahrgastraum vom Laderaum.



Der modulare Opel Kindersitz bietet optimale Sicherheit für Kinder von 9 bis 25 kg. Die Sitzschale kann nach dem Entfernen der Rückenlehne zusätzlich für Kinder bis zu 12 Jahren (25-36 kg) genutzt werden.



 Dieses Markenzeichen steht für Top-Produkte, mit denen Sie Ihrem Astra Ihre ganz persönliche Note im Hinblick auf ein besonderes Fahrzeugstyling und Fahrkomfort geben können. Die hochwertigen ii-Produkte wurden speziell für den neuen Astra entwickelt. Sie passen sich harmonisch seinem Design an.



Attraktiver ii-Lenkradkranz aus Holz und Leder für das serienmäßige Opel Full-Size-Airbag-Lenkrad. Funktionale Eleganz, geprüfte Sicherheit.



Formschönes Leichtmetallrad im Softstern-Design. Die tiefe Einpressung rundet das dynamische Styling ab.

ASTRA-TECHNIK VON A BIS Z.



ABS

Elektronisch geregeltes Anti-Blockier-System. Verhindert das Blockieren der Räder, das Fahrzeug bleibt auch bei Vollbremsung lenkbar.

AGR

Elektronisch gesteuerte Abgasrückführung. Je nach Betriebszustand werden bis zu 15 % der Abgase ein zweites Mal der Verbrennung zugeführt. Durch AGR werden Kraftstoffverbrauch und Schadstoffausstoß gesenkt.

AIR

Air Injection Reactor. Beim Kaltstart wird durch ein elektrisches Gebläse Frischluft in den Bereich der Auslaßventile befördert. Dadurch werden überschüssige Kohlenwasserstoff-Anteile verbrannt. Außerdem erhöht AIR sofort die Temperatur der Abgase, so daß der Katalysator schneller wirksam wird.

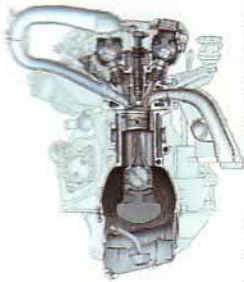

AKTIVGURT-SYSTEM

Bestandteil des Astra-Sicherheits-Systems zum Insassenschutz: höhenstellbare Automatikgurte mit Gurtstraffern vorn und höhenstellbare Automatikgurte im Fond.

AUTOMATIKGETRIEBE

Das elektronisch geregelte Automatikgetriebe des Astra (Sonderausstattung mit 1.6-52-kW-, 1.6-16V-74-kW- und 2.0-16V-100-kW-Motor) verfügt über 4 Fahrstufen und 3 Fahrprogramme: Economy, Sport und Winterprogramm. Damit läßt sich eine besonders wirtschaftliche oder eine besonders sportliche Fahrweise wählen, außerdem ein spezielles Anfahrverhalten im Winter.

BORDCOMPUTER

Unterstützt den Fahrer durch nützliche Informationen wie Reichweite, Durchschnittsgeschwindigkeit und Durchschnittsverbrauch. Die Anzeige erfolgt im → Multi-Info-Display, die Bedienung über den Schalter am Wischerhebel.

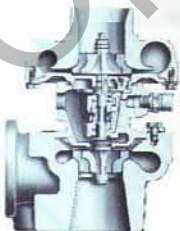

CHECK-CONTROL-SYSTEM

Überwacht die wichtigen Fahrzeugfunktionen und zeigt entsprechende Warnungen im → Multi-Info-Display an, z.B. Motoröl-

stand, Kühlwasserverlust, Fehler in der Beleuchtungsanlage, der Motorelektronik oder der Automatik.

CRASH-SENSOREN

Der Astra verfügt über mehrere Crash-Sensoren, die im Falle einer Kollision wichtige Sicherheitsaufgaben haben: den Sensor zum Auslösen des Airbag-Systems, Sensoren in den Gurtstraffern und einen separaten Sensor, der die Zentralverriegelung öffnet.

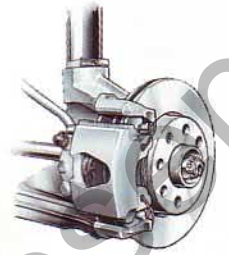

DIEBSTAHLWARNANLAGE

Überwachung des Fahrzeugs über Ultraschallsensoren im Innenraum und Kontakte in allen Türen, Motorhaube, Kofferraum und Radio. Aktiviert bei unberechtigtem Zugriff die elektronische Wegfahrsperrung sowie akustischen und optischen Alarm.

ECOTEC-MOTOREN

Neue Generation besonders sparsamer und schadstoffarmer Opel Triebwerke. Technische Merkmale: 4-Ventil-Technik, Anpassung an die Kraftstoffqualität, elektronisch geregelte Abgasrückführung → AGR und → AIR-Frischluftereinblasung.

EINKLEMMSCHUTZ

Sicherheitselektronik an allen elektrisch betätigten Fenstern des Astra. Erkennt selbständig Hindernisse beim Schließen und schützt vor Verletzungsgefahr bei unsachgemäßer Bedienung, z.B. durch spielende Kinder.

ELEKTRONISCHES MOTORMANAGEMENT

Alle Astra-Benzinmotoren verfügen über ein elektronisches Motormanagement, das alle Motorfunktionen mit äußerster Präzision steuert. Hohe Leistungsausbeute, niedriger Verbrauch und optimale Funktion des Katalysators sind nur mit dieser Technik erzielbar.

FULL SIZE AIRBAG

Der Opel Full Size Airbag hat mit 67 l (Fahrerseite) bzw. 120 l (Beifahrerseite) ein besonders großes Volumen. Zusammen decken beide Airbags die Instrumententafel vollständig ab.

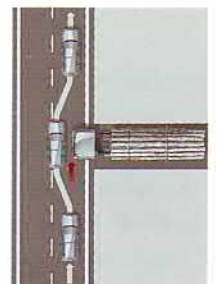

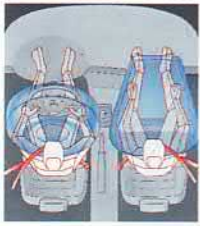

GASDRUCK-STOSSDÄMPFER

Alle Astra sind serienmäßig mit Gasdruck-Stoßdämpfern ausgerüstet. Neben Vorteilen in der aktiven Sicherheit bieten diese vor allen Dingen einen besseren Fahrkomfort.

LADELUFTKÜHLUNG

Wirksame Maßnahme zur Leistungssteigerung bei Turbo-Dieselmotoren. Die gekühlte Luft hat einen höheren Sauerstoffanteil und bewirkt dadurch eine effizientere Verbrennung.

LET

Low End Torque. Konstruktionsprinzip bei allen Opel Benzinmotoren. Hohes Drehmoment schon bei niedrigen Touren sorgt für gute Elastizität und ermöglicht zügiges Beschleunigen ohne Herunterschalten. LET-Motoren sind außerdem besonders benzinsparend.

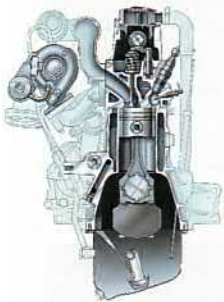

MITTENZENTRIERUNG

Vorrichtung an der Servolenkung des Astra GSi zur Erhöhung der Lenkpräzision in der Mittellage, z.B. auf gerader Autobahnstrecke. Die Servounterstützung wird in der Mittellage des Lenkrads außer Funktion gesetzt, die Lenkung vermittelt optimalen Fahrbahnkontakt und ein besseres „On center“-Gefühl.

MULTI-INFO-DISPLAY

Digitalanzeige rechts neben dem Tachometer des Astra. Es zeigt – neben den Informationen des → Check-Control-Systems – die Informationen des → Bordcomputers an.

REINLUFT-FILTER-SYSTEM

Belüftungssystem mit einem elektrostatisch aufgeladenen Feinfilter, der Staubteilchen und Mikropartikel, z.B. auch Pollen, aus der Außenluft fernhält. Bestandteil des Systems ist außerdem die Umluftschaltung, durch die – z.B. bei Geruchsbelästigung – Außenluft gänzlich ausgeschlossen werden kann.

RUNDUMSCHUTZ-SYSTEM

Passive Sicherheitstechnik am neuen Astra mit hochfester Fahrgastzelle, Stahlrohrver-

stärkungen in den Seitentüren und computerberechneten Verformungszonen vorn und hinten.

TECH 1

Diagnosegerät der Opel Werkstätten, mit dem wichtige Funktionen schnell und kostengünstig überprüft werden können. Die meisten beim Astra eingesetzten elektronischen Systeme – z.B. Motorsteuerung, Fensterheber, Automatik, Zentralverriegelung, Airbag-System – sind eigendiagnosefähig und zeigen über Tech 1 auch Fehler an, die nur einmalig aufgetreten sind.

TRIPLE-INFO-DISPLAY

Display zur digitalen Anzeige von Uhrzeit, Datum bzw. Radiofrequenz und Außentemperatur.

TURBODIESEL

Turbolader dienen in Verbindung mit der → Ladeluftkühlung zur Leistungssteigerung bei den Astra-Dieselmotoren. Sie bewirken eine bessere Verbrennung und tragen so auch zur Abgasreduzierung bei.

WEGFAHRSPERRE, ELEKTRONISCH

Die serienmäßige Opel Wegfahrsperrung (nicht bei Diesel-Motoren) schärft sich durch das Ausschalten der Zündung sofort und vollautomatisch. Durch einen Eingriff ins Motormanagement erfüllt die Opel Wegfahrsperrung der 3. Generation auch zukünftig die Anforderungen der Versicherer und ist absolut manipulationssicher. Die Deaktivierung erfolgt bei Annäherung des Schlüssels an das Zündschloß und erfordert damit keinen zusätzlichen Handgriff.

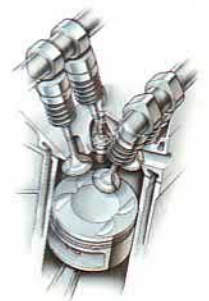
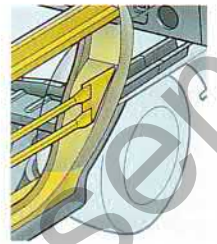

TECHNISCHE DATEN. FAHRWERTE.



Motoren	1.4	1.6 ⁴	1.6 16V ⁴ ECOTEC	1.8 16V ECOTEC	2.0 16V ⁴ ECOTEC	2.0 16V	1.7 D ^{1,4} Katalysator Turbodiesel ³	1.7 TD ^{1,4} Katalysator Turbodiesel ³
	Katalysator ²	Katalysator ²	Katalysator ²	Katalysator ²	Katalysator ²	Katalysator ²		
Kraftstoff	Super bleifrei	Super bleifrei	Super bleifrei	Super bleifrei	Super bleifrei	Super bleifrei	Diesel	Diesel
Anzahl der Zylinder	4	4	4	4	4	4	4	4
Bohrung in mm	77.6	79	79	81.6	86	86	82.5	79
Hub in mm	73.4	81.5	81.5	86	86	86	79.5	86
Hubraum in cm ³	1389	1598	1598	1799	1998	1998	1700	1686
Max. Leistung in kW (PS)	44 (60)	52 (71)	74 (100)	85 (115)	100 (136)	110 (150)	50 (68)	60 (82)
bei min ⁻¹	5200	5000	6200	5400	5600	6000	4500	4400
Drehmoment in Nm	103	128	148	168	185	196	132	168
bei min ⁻¹	2800	2800	3500	4000	4000	4600	2400	2400
Verdichtung	9.4	10.0	10.5	10.8	10.8	10.5	22.0	22.0
Caravan GL	●	○	-	-	-	-	○	○
Caravan Club	●	○	○	-	-	-	○	○
Caravan CDX	-	●	○	○	-	-	-	○
Caravan Sport	-	-	●	○	-	-	-	○
Caravan GSi	-	-	-	-	●	○	-	-

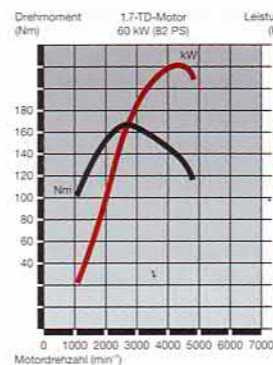
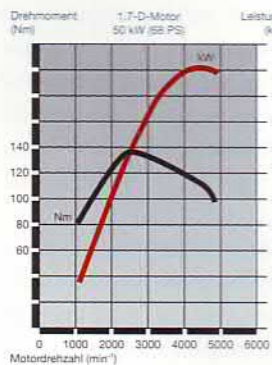
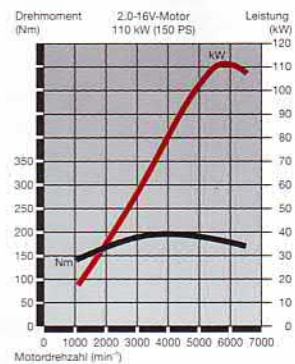
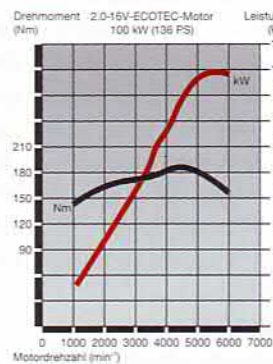
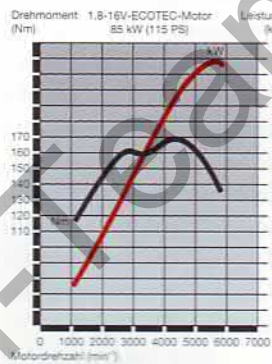
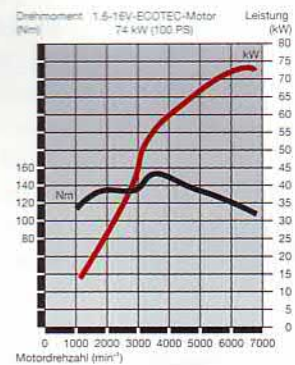
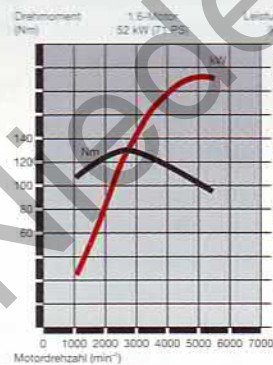
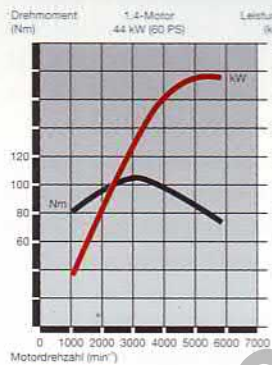

Motoren	1.4	1.6 ⁴	1.6 16V ⁴ ECOTEC	1.8 16V ECOTEC	2.0 16V ⁴ ECOTEC	2.0 16V	1.7 D ^{1,4}	1.7 TD ^{1,4}
	Katalysator ²	Katalysator ²	Katalysator ²	Katalysator ²	Katalysator ²	Katalysator ²	Katalysator Turbodiesel ³	Katalysator Turbodiesel ³
Kraftstoff	Super bleifrei	Super bleifrei	Super bleifrei	Super bleifrei	Super bleifrei	Super bleifrei	Diesel	Diesel
Achsübersetzung								
5-Gang-Sportgetriebe	-	-	3.55	3.57	3.45	3.45	-	-
5-Gang-Getriebe	4.18	3.74	-	3.74	3.74	-	3.74	3.57
Opel Automatik	-	3.64	4.12	-	2.40	-	-	-
Elektrische Ausrüstung								
Batteriespannung	12 V	12 V	12 V	12 V	12 V	12 V	12 V	12 V
Batteriekapazität	36 Ah	44 Ah	44 Ah	44 Ah	44 Ah	44 Ah	70 Ah	60 Ah
Drehstromlichtmaschine	55 A	70 A	70 A	70 A	70 A	70 A	70 A	70 A
Getriebe								
Serienmäßig:	5-Gang-Schaltgetriebe/5-Gang-Sportgetriebe bei Sport und GSi							
Gegen Mehrpreis:	elektronisch gesteuerte 4-Gang-Automatik mit 3 Fahrprogrammen (für 1.6, 1.6 16V und 2.0 16V 100 kW)							
Kraftstoffverbrauch								
nach 80/1268 EWG								
in l/100 km								
5-Gang-/Sportgetriebe								
im Stadtverkehr	8.6	8.4	8.4	9.2/9.7	10.2/10.4	10.2	7.0	6.7
bei 90 km/h	5.7	5.3	5.7	5.9/6.4	6.0/6.2	6.4	4.9	5.0
bei 120 km/h	7.4	7.0	7.5	7.7/8.2	7.7/7.9	8.3	6.7	6.9
Euromix	7.2	6.9	7.2	7.6/8.1	8.0/8.2	8.3	6.2	6.2
Opel Automatik								
im Stadtverkehr	-	9.5	9.8	-	10.5	-	-	-
bei 90 km/h	-	6.2	6.2	-	5.5	-	-	-
bei 120 km/h	-	7.9	8.1	-	7.1	-	-	-
Euromix	-	7.9	8.0	-	7.7	-	-	-
Höchstgeschwindigkeit								
in km/h								
5-Gang-/Sportgetriebe	155	165	185	195/195	202/202	210	160	168
Opel Automatik	-	158	168	-	195	-	-	-
Beschleunigung								
von 0 auf 100 km/h in s								
5-Gang-/Sportgetriebe	17.5	15.0	12.0	10.0/10.0	9.5/9.5	8.5	16.5	14.5
Opel Automatik	-	17.5	14.0	-	12.0	-	-	-
Steigfähigkeit max. in %								
5-Gang-/Sportgetriebe	44	47.5	55.5	>60/56.5	>60/>60	>60	47	>60
Opel Automatik	-	55.5	54	-	54.5	-	-	-
Anhängelast in kg								
bei 12 % Prüfsteigung								
5-Gang-Getriebe								
gebremst	800	950	1200	1150	1200	1150	950	950
ungebremst	550	550	550	550	550	550	550	550

¹ Besonders schadstoffarm

² Geregelter Katalysator

³ Diesel-Oxidationskatalysator

⁴ Dieser Motor erfüllt die Abgas-Emissionsvorschriften, die in der EG erst ab 1996 gelten werden

Alle Werte beziehen sich auf 3türige GL-Modelle (Fließheck) mit serienmäßiger Ausstattung

● = Serie ○ = auf Wunsch, gegen Mehrpreis - = nicht lieferbar

MASSE UND GEWICHTE.



	Caravan 5türig	Caravan Sport/GSi 5türig
Wagenabmessungen in mm		
Länge	4278	4278
Breite/Breite inkl. Außenspiegel	1696/1852	1696/1852
Höhe	1525	1525
Laderaumlänge in mm		
Maximal (am Laderaumboden)	1685	1685
Bis zur Rücksitzbank	1104	1104
Laderbreite in mm		
Am Radeinbau	1109	1109
600 mm über Ladefläche	1110	1110
Laderhöhe in mm		
	907	907
Laderauminhalt in l		
Ohne vorgeklappte		
Rücksitze bis Abdeckung (ECIE-Meßmethode)	500	500
Mit vorgeklappten		
Rücksitzen bis unters Dach (ECIE-Meßmethode)	1630	1630
Gewichte und Achslasten in kg (Grundmodelle mit serienmäßigem Motor)		
Leergewicht	1040	1110/1175
Zulässiges Gesamtgewicht	1555 ¹	1595 ¹ /1660
Zuladung	515 ¹	485 ¹ /485
Zulässige Dachlast ²	100	100



	Caravan	Caravan Sport/GSi	
	5türig	5türig	
Füllmengen in l Kraftstofftank	50	50	
Fahrgestell in mm			
Radstand	2517	2517	
Spurweite vorn	1430	1430	
Spurweite hinten	1429	1429	
Reifen- und Rädergrößen			
Caravan mit Basismotor	Astra Caravan GL Astra Caravan Club Astra Caravan CDX	Stahlgürtelreifen: 175/70 R 13-82 T Stahlgürtelreifen: 175/65 R 14-82 T Stahlgürtelreifen: 175/65 R 14-82 T Stahlgürtelreifen: 195/55 R 15-84 V (Serie bei 2.0-16V-100-kW-Motor)	Stahlräder: 5 1/2 J x 13 Stahlräder: 5 1/2 J x 14 Stahlräder: 5 1/2 J x 14 Leichtmetallräder: 5 1/2 J x 15
	Astra Caravan Sport Astra Caravan GSi	Stahlgürtelreifen: 195/55 R 15-84 H Stahlgürtelreifen: 195/55 R 15-84 V	Stahlräder: 5 1/2 J x 15 Leichtmetallräder: 5 1/2 J x 15

¹ Mit Sonderausstattung „Erhöhte Zuladung“ + 50 kg

² Unter Berücksichtigung des zulässigen Gesamtgewichts. Aus Sicherheitsgründen wird empfohlen, mit Dachlast nicht schneller als 100 km/h zu fahren.

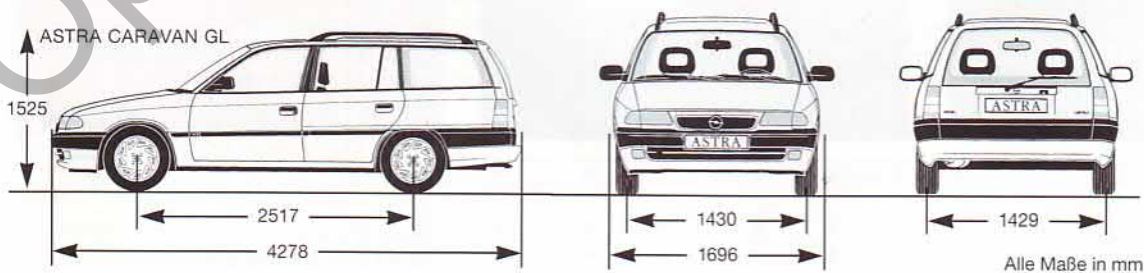

FARBEN UND POLSTER.

LACKIERUNGEN



Casablancaweiß

ZWEISCHICHT-MINERAL-EFFEKT-LACKIERUNGEN^{1,2}

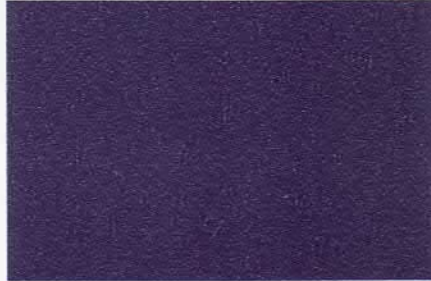

Keramikblau

ZWEISCHICHT-METALLIC-LACKIERUNGEN^{1,2}



Rauchgrau



Ananasgelb



Graphit



Novaschwarz



Atlantisblau



Nautilusblau



Karibikblau

BRILLANT-LACKIERUNG¹



Toskanarot



Marseillerot



Magmarot

¹ Gegen Mehrpreis

² Beim CDX ohne Mehrpreis

RHINE Stoffe für CARAVAN GL

Anthrazit



Titangrau



SUNSET Veloursstoffe für CARAVAN CLUB/CARAVAN CDX

Anthrazit



Titangrau



PASCAL Stoffe für CARAVAN CLUB

Anthrazit



Titangrau



WAVE Stoff für CARAVAN SPORT/GSI/CLUB

Anthrazit



¹ Gegen Mehrpreis = Kombination
² Beim CDX ohne Mehrpreis = nicht lieferbar

	Caravan GL		Caravan Club		Caravan Club		Caravan Club	Caravan Sport/GSI	Caravan CDX	
	RHINE Stoffe		SUNSET Veloursstoffe		PASCAL Stoffe		WAVE Stoff	WAVE Stoff	SUNSET Veloursstoffe	
	Anthrazit	Titangrau	Anthrazit	Titangrau	Anthrazit	Titangrau	Anthrazit	Anthrazit	Anthrazit	Titangrau
Lackierungen										
Casablancaweiß	●	●	●	●	●	●	●	●		
Ananasgelb									●	
Atlantisblau	●	●	●	●	●	●	●			
Toskanarot	●	●	●	●	●	●	●			
Brillant-Lackierung¹										
Magmarot	●	●	●	●	●	●	●		●	
Zweischicht-Metallic-Lackierungen^{1,2}										
Rauchgrau	●	●	●	●	●	●	●			
Novaschwarz	●	●	●	●	●	●	●	●		● ●
Karibikblau	●	●	●	●	●	●	●			● ●
Zweischicht-Mineral-Effekt-Lackierungen^{1,2}										
Keramikblau	●	●	●	●	●	●	●	●		● ●
Graphit										● ●
Nautilusblau	●	●	●	●	●	●	●			
Marseillerot	●	●	●	●	●	●	●			

OPEL QUALITÄT IN TECHNIK UND SERVICE.



Qualität heißt bei Opel weit mehr als technisch erstklassige Fahrzeuge. Mit umfassenden Serviceleistungen rund um jeden Opel garantieren wir unseren Kundinnen und Kunden auch nach dem Kauf unseren hohen Qualitätsstandard.

FINANZIERUNGSANGEBOTE.

Die Opel Bank bietet Ihnen auf Basis interessanter Finanzierungsangebote Ihre Finanzierung nach Maß. Und dieses Maß legen Sie bei Ihrem Auto ganz allein fest – nach Ihren persönlichen Anforderungen. Fragen Sie Ihren Opel Händler.

LEASINGANGEBOTE.

Z. B. über Opel Leasing können Sie Ihren Opel auch leasen. Leasing paßt sich Ihren finanziellen Bedürfnissen und Möglichkeiten an, denn z. B. nach einer Mietsonderzahlung zahlen Sie nur noch für die Nutzung Ihres Fahrzeuges – mit niedrigen Monatsraten während der Vertragszeit. Damit bleiben Sie finanziell flexibel. Ihr Opel Händler berät Sie gerne.

VERSICHERUNGSSERVICE.

Der Opel Händler-Versicherungsdienst (OVD) rundet das Opel Leistungspaket ab. Wir bieten dem Opel Kunden alle Versicherungen rund um das Auto an. Außerdem regeln wir Versicherungsfälle schnell und bequem. Damit Sie rund um die Uhr sorgenlos fahren können. Im In- und Ausland.

NEUWAGENGARANTIE.

1 Jahr Opel Neuwagengarantie. Diese Garantie gilt für alle Opel Neufahrzeuge für 12 Monate ab Erstzulassungsdatum – ohne Kilometerbegrenzung.

MAJOR GUARD.

Mit dieser 2jährigen Reparaturkosten-Versicherung verlängern Sie die Garantie für Ihren Neuwagen auf insgesamt 3 Jahre. Fragen Sie Ihren Opel Händler.

OPEL ASSISTANCE.

Die kostenlose Mobilitäts-Garantie für alle Opel Neufahrzeuge im ersten Jahr. Wo immer Sie unterwegs sind, die Opel Assistance hilft Ihnen weiter. In über 30 europäischen Ländern – rund um die Uhr. Mit starken Leistungen wie Pannenhilfe, Abschleppdienst, Mietwagen-Service, Hotelunterbringung oder der Organisation Ihrer Weiterreise per Bahn oder Flugzeug. Und noch ein zusätzliches Opel Plus: Falls Sie

diese Leistungen nicht mehr missen möchten, gibt's eine kostengünstige Verlängerung der Opel Assistance für das zweite und dritte Jahr. Außerdem auf Wunsch: Opel Assistance Premium, das Extra-Schutz-Paket zu attraktivem Preis mit noch weiter reichenden Leistungen. Falls Sie mehr über die Mobilitäts-Garantie für Opel Neufahrzeuge wissen möchten, Ihr freundlicher Opel Händler informiert Sie gern!

6 JAHRE GARANTIE GEGEN DURCHROSTUNG.

Opel gibt Ihnen die sichere Langzeit-Garantie gegen Durchrostung. Voraussetzung: Sie lassen Ihren Wagen gemäß Inspektionsscheckheft warten und alle nötigen Inspektionen durchführen.

3 JAHRE GARANTIE FÜR OPEL STARTERBATTERIE.

Mit der 3-jährigen-Garantie für jede neue, aber auch jede später eingebaute Original Opel Batterie gibt es auch im dicksten Winter keine Probleme mehr.

1 JAHR OPEL GEWÄHRLEISTUNG FÜR ORIGINAL OPEL TEILE UND ZUBEHÖR.

Die Opel Vertragspartner geben Ihnen für Original Opel Teile und Zubehör 1 Jahr Gewährleistung. Natürlich ohne Kilometerbegrenzung. Aus- und Einbau eingeschlossen, sofern er in einer Opel Vertragswerkstatt erfolgt.

TEILE- UND ZUBEHÖRSERVICE.

Alles, was Ihren Opel noch praktischer, komfortabler oder auch individueller macht, gibt es im Opel Shop bei Ihrem Opel Händler. Fragen Sie Ihren Opel Händler, er berät Sie gern.

EUROPAWEITER KUNDENSERVICE.

In ganz Europa stehen mehr als 7 200 Opel Servicebetriebe bereit, um Sie individuell, fach- und termingerecht zu betreuen. Zu dem guten Service gehört auch, daß Ihnen bis ins Detail erklärt wird, was warum instand gesetzt und wie es in Rechnung gestellt wurde.





McCANN-ERICKSON

3/95 - 200 Best.-Nr.: 01065 Auf umweltfreundlichem, chlorfreiem Papier gedruckt

Die Abbildungen in diesem Prospekt enthalten teilweise auch Sonderausstattungen, die nicht zum serienmäßigen Lieferumfang gehören.

Der Inhalt entspricht dem Stand bei Drucklegung (3/95). Wir behalten uns Änderungen von Konstruktion und Ausstattung vor. Druckfarben geben den wirklichen Farbton nur annähernd wieder. Gezeigte Sonderausstattungen gegen Mehrpreis. Außerhalb der Bundesrepublik Deutschland können Angebot, Technik und Ausstattung unserer Fahrzeuge abweichen. Bitte informieren Sie sich über die genaue Ausstattung unserer Fahrzeuge bei Ihrem Opel Partner.

ADAM OPEL AG, Rüsselsheim

OPEL 

EINLEGEBLATT

KATALOG

ASTRA CARAVAN

Ausgabe März 1995

Die Niveauregulierung, manuell, ist serienmäßig nur beim Astra Caravan GSi mit 110 kW (150 PS) -Motor und Sonderausstattung für alle anderen Astra Caravan-Modelle.

Die Fußraumheizkanäle im Fond beim Astra Caravan GSi sind serienmäßig nur mit 110 kW (150 PS)-Motor, nicht beim Astra Caravan GSi mit 100 kW (136 PS)-Motor.