

CAMPO

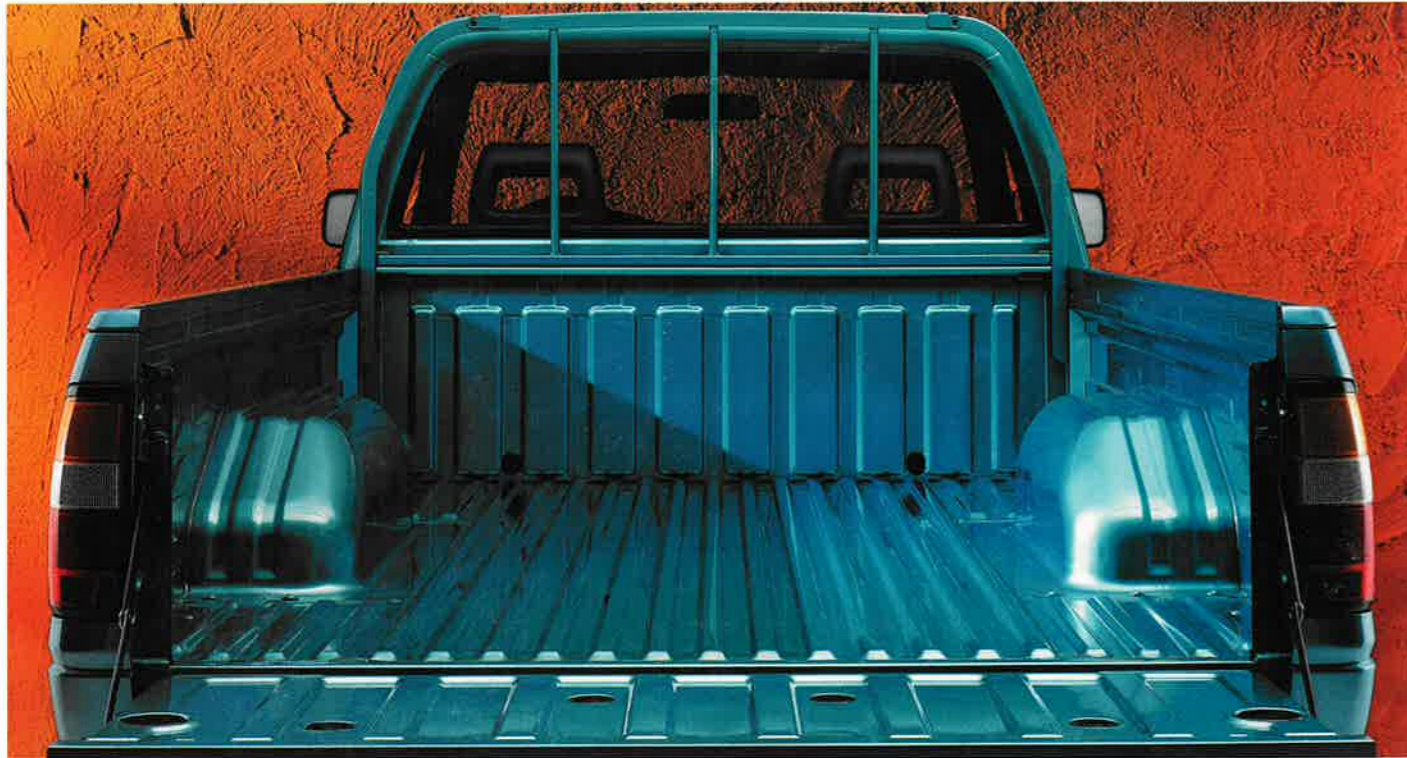

McCANN-ERICKSON



Die Abbildungen in diesem Prospekt enthalten teilweise auch Sonderausstattungen, die nicht zum serienmäßigen Lieferumfang gehören.

Der Inhalt entspricht dem Stand bei Drucklegung (2/97). Wir behalten uns Änderungen von Konstruktion und Ausstattung vor. Druckfarben geben den wirklichen Farbton nur annähernd wieder. Gezeigte Sonderausstattungen gegen Mehrpreis. Außerhalb der Bundesrepublik Deutschland können Angebot, Technik und Ausstattung unserer Fahrzeuge abweichen. Bitte informieren Sie sich über die genaue Ausstattung unserer Fahrzeuge bei Ihrem Opel Partner.

ADAM OPEL AG, Rüsselsheim

OPEL 

150/1 Best.-Nr.: 01/20050/9702 Auf umweltfreundlichem, chlorfreiem Papier gedruckt.

OPEL 

DER OPEL CAMPO: MIT NORMALKABINE SPRENGT ER JEDE PICK-UP-NORM.



Der Opel Campo ist durch und durch ungewöhnlich, weil er als Kleinlaster, Geländewagen und komfortabler PKW zugleich fungiert. Mit ihm hat Opel der Pick-up-Klasse den absoluten Maßstab für Zuverlässigkeit, Vielseitigkeit und Fahrspaß gegeben. **Und das gleich dreifach:**

Der erste der drei Campo-Typen hat die große Normalkabine mit zwei Komfortsitzen für entspanntes Fahren. Das Vergnügen beginnt sogar schon vor der Abfahrt: Durch die breite, niedrige Ladekante läßt er sich bequem be- und entladen. Mit 2,30 m Länge und 1,53 m Breite bietet er eine riesige Lade-

fläche von 3,51 qm, auf die Sie bis zu 1 Tonne Nutzlast packen können. Die schleppt der Campo mit seinem 2.5-l-Turbodiesel 56 kW (76 PS) mühelos weg. Und weil seine Wände im Ladebereich aus doppeltem Stahlblech sind, ist er für ein langes Pick-up-Leben gerüstet. Genauso robust sind das Sicherheitsfahrwerk mit

lastabhängiger Bremskraftregelung und der kerngesunde Motor. Damit Ihr Handwerk und Ihr Job wirklich goldenen Boden haben, gibt es den Campo mit dieser Ausstattung und zahlreichen Verbesserungen:

- 2.5l-DI 56 kW (76 PS)
- 5-Gang-Synchrongetriebe
- Radioantenne und Digitaluhr

Normalkabine: verfügbar als 4x2 (mit anderen Rädern).

- **NEU:** Front- und Heckleuchten, Front mit neuem Kühlergrill. Ergonomisch optimiertes Armaturenbrett. Griffigeres Lenkrad. Reduzierte Innengeräusche.

Seitliche Stoßschutzleisten und Stoßfänger hinten Sonderausstattung.

DER OPEL CAMPO DER CAMPO SPORTSCAB. ARBEITSTIER
UND FREIZEIT-PARTNER IN EINEM.



Der Opel Campo ist durch und durch ungewöhnlich, weil er als Kleinlaster, Geländewagen und komfortabler PKW zugleich fungiert. Mit ihm hat Opel der Pick-up-Klasse den absoluten Maßstab für Zuverlässigkeit, Vielseitigkeit und Fahrspaß gegeben. **Und das gleich dreifach:**

Der nächste bitte: Der Opel Campo als Sportscab ist nicht nur in der Welt der Arbeit zu Hause, sondern fährt mit Ihnen auf den Sportplatz oder über alle Berge in den schönsten Schnee. Denn mit zuschaltbarem Allradantrieb (Sonderausstattung) und seinen elastischen Turbodieseln 2.5DI mit 57 kW (76 PS) oder 3.1TDS mit

80 kW (109 PS) kommt er dort noch durch, wo andere oft steckenbleiben. Mit zwei umklappbaren Zusatzsitzen und der Ladefläche von 1,85 m Länge und 1,53 m Breite fahren 4 Personen samt ihren sportlichen Siebensachen ins Weekend und durch jedes Off-Road-Abenteuer.

Sportscab: verfügbar als 4x2 bzw. 4x4.



Durch den zuschaltbaren 4x4-Allradantrieb wird die Motorkraft zusätzlich auf die Vorderräder übertragen, damit Sie selbst auf schlechten und ruppigen Wegen zügig voran kommen.

Seitliche Stoßschutzleisten und Stoßfänger hinten Sonderausstattung.

DER OPEL CAMPO DIE MANNSCHAFTSKABINE FÜR EIN STARKES FÜNFER-TEAM.



Der Opel Campo ist durch und durch ungewöhnlich, weil er als Kleinlaster, Geländewagen und komfortabler PKW zugleich fungiert. Mit ihm hat Opel der Pick-up-Klasse den absoluten Maßstab für Zuverlässigkeit, Vielseitigkeit und Fahrspaß gegeben. **Und das gleich dreifach:**

Das Campo-Modell Nummer 3 hat 4 breite Türen und Platz für 5. In diesem erheblich vergrößerten Fahrgastraum kommen Profis bequem auf Montage oder zur Arbeit im Wald und auf der Heide. Für die Materialien, Werkzeuge oder Geräte, die sie für ihren Job brauchen, ist auf der Pritsche reich-

lich Platz. Denn mit 1,51 m in der Länge und 1,53 m in der Breite bietet sie immer noch mehr Ladefläche als mancher Konkurrent. Plus den Vorteil, daß der Campo eben von Opel ist. Das wirkt sich in der Qualität und der Wirtschaftlichkeit aus. Und darauf kommt es bei einem Pick-up, der im Dauereinsatz ist, vor-

allem an. Wichtige Garantien für die Campo-Zuverlässigkeit sind das enge Opel Service-Netz und die zwei Ausdauer-Diesels 2.5 DI bzw. 3.1 TDS. Beide gibt es mit dem zuschaltbaren 4x4-Allradantrieb (wahlweise), so daß Sie Ihre Arbeitseinsätze auch im unwegsamem Gelände fahren können. Und mit dem

Mannschaftskabine: verfügbar als 4x2 bzw. 4x4.

von 53 auf 63 Liter vergrößerten Kraftstofftank wird sein Aktionsradius zusätzlich erweitert. Damit ist der Mannschafts-Campo bei allen Ihren Aktivitäten ein verlässlicher Geschäftspartner. Und nach der Arbeit Ihr vielseitiger Freizeit-Partner.

*Seitliche Stoßschutzleisten
und Stoßfänger hinten
Sonderausstattung.*

DER OPEL CAMPO WER EINEN GUTEN JOB MACHT,
SOLL AUCH BEQUEM FAHREN.

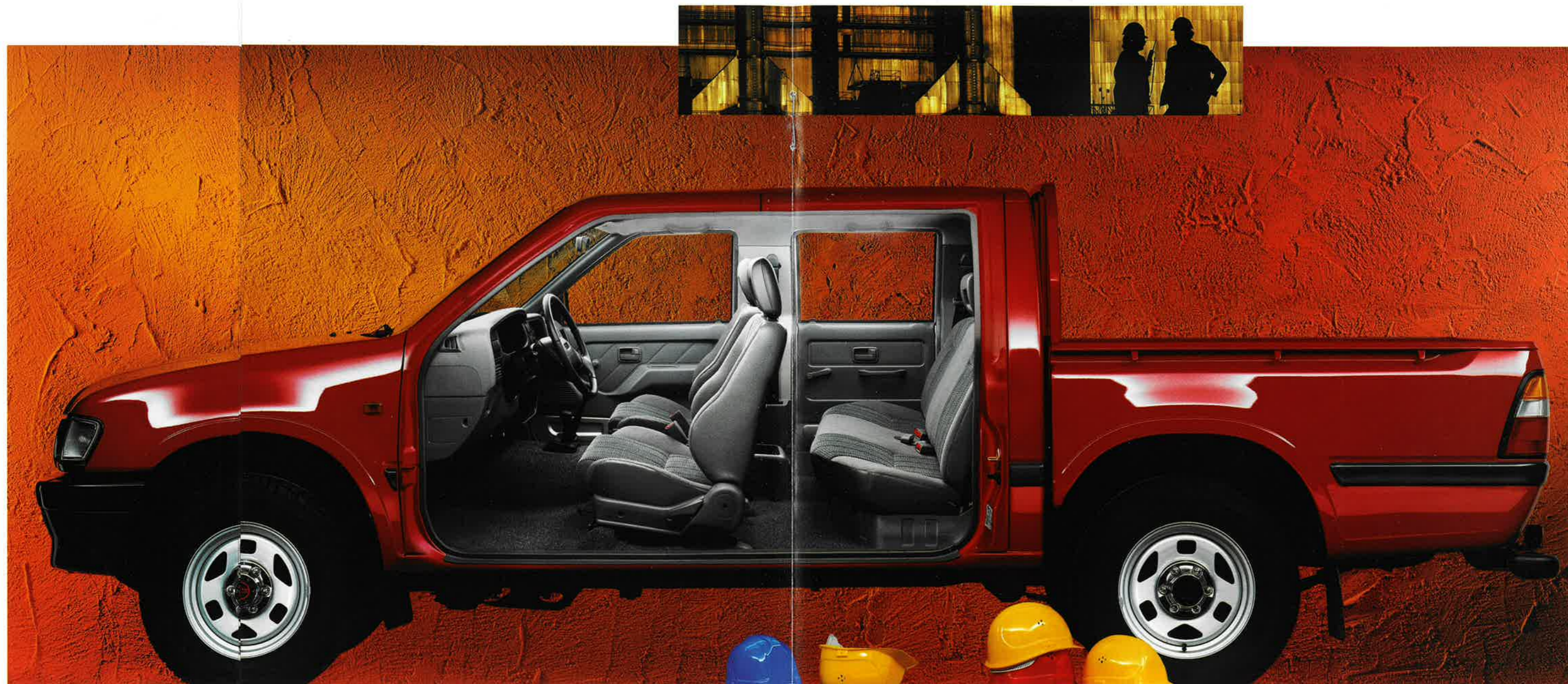

Der Opel Campo ist durch und durch ungewöhnlich, weil er als Kleinlaster, Geländewagen und komfortabler PKW zugleich fungiert. Mit ihm hat Opel der Pick-up-Klasse den absoluten Maßstab für Zuverlässigkeit, Vielseitigkeit und Fahrspaß gegeben. **Und das gleich dreifach:**

Ein Blick in den Innenraum zeigt Ihnen, daß Sie mit der Mannschaftskabine des Opel Campo einen starken Kleinlaster mit PKW-Komfort, hochwertiger Innenausstattung und viel Kopf- und Beinfreiheit bekommen. Große Fenster sorgen für gute Rundumsicht. Nach hinten hält die serienmäßige

Heckscheibenheizung den Blick frei. Ebenso komfortabel ist der Campo Sportskab. Deshalb: Mit jedem Campo kommt Ihr Arbeitsteam oder Ihre Familie entspannt und bequem ans Ziel.



Im variablen Fond des Sportskabs gibt es zusätzlichen Stauraum. Oder aber zwei Extraplätze, die Sie durch Umklappen der Zusatzsitze gewinnen. Das ist praktisch für eine Spritztour zu viert.

Seitliche Stoßschutzleisten und Stoßfänger hinten Sonderausstattung.

EINER DER SCHÖNSTEN UND STRESSFREIESTEN ARBEITSPLÄTZE: DAS KOMFORT-COCKPIT DES CAMPO.



In diesem sportiven, funktionalen und hochwertig ausgestatteten Cockpit fühlt man sich sofort wie zu Hause. Alles ist übersichtlich, alles ergonomisch durchdacht. So mag es der Profi. So macht es Opel.

¹ Zweischicht-Metallic-Lackierung, gegen Mehrpreis

² Zweischicht-Mineral-Effekt-Lackierung, gegen Mehrpreis



52 Cremeweiß



56 Radianrot



15 Atollblau²



49 Stahlgrau-Metallic¹



53 Hellsilber-Metallic¹



11 Ozeanblau

Falls die große Campo-Pritsche doch nicht ausreicht: Mit einer Anhängerkupplung sind Sie noch flexibler.



Zum Opel Campo gibt es Sonderausstattungen und Zubehör, die seine Vielseitigkeit noch steigern. Sagen Sie Ihrem freundlichen Opel Händler, welche Anforderungen Ihr Campo erfüllen muß. Er weiß Rat und hat Ideen.

Technik	Normalkabine	Sportscab	Mannschaftskabine
Hinterachse mit schlupfabhängiger Differentialsperre, teilsperrend	●	●	●
Servolenkung (4x2-Modelle gegen Mehrpreis)	○	●	●
Zuschaltbar: 4x4-Antrieb mit Gefändefreuduktion	-	○	○
Innenausstattung			
Aschenbecher/Zigarettenanzünder, einschiebbar, Armaturenbrett	●	●	●
Automatikgurte, 3-Punkt, vorn	●	●	-
Automatikgurte, 3-Punkt, vorn und hinten (Beckengurt hinten Mitte)	-	-	●
Digitaluhr	●	●	●
Handschuhfach, abschließbar	●	●	●
Heckscheibenheizung	-	●	●
Innenbeleuchtung, Türkontaktschalter	●	●	●
Innenspiegel abblendbar	●	●	●
Kindersicherungen an den Hintertüren	-	-	●
LeerlaufEinstellung, Drehknopf am Armaturenbrett	●	●	●
Sitze: verstellbare Einzelsitze, Schalenform, mit Rahmenkopfstützen, mit Vorrichtung am Beifahrersitz für den Einstieg in den rückw. Raum beim Sportscab-Modell	●	●	●
Sonnenblende, Fahrer- und Beifahrerseite	●	●	●
Tageskilometerzähler	●	●	●
Warnanzeige für Bremsflüssigkeitsstand	●	●	●
Außenausstattung			
Antenne	●	●	●
Außenspiegel an Fahrer- und Beifahrerseite	●	●	●
Halogenscheinwerfer, rechteckig	●	●	●
Scheiben: Windschutzscheibe aus Verbundglas, Türscheiben aus Sicherheitsglas	●	●	●
Schmutzlänger vorn und hinten	●	●	●
Stoßstange mit Lufteinlaß, schwarz/dunkelgrau lackiert	●	●	●
Unterbodenbehandlung: Teroson-Unterbodenschutz/Hohlraumversiegelung	●	●	●
Wisch-/Waschanlage für Frontscheibe, 2 Stufen plus Intervallschaltung	●	●	●

● = Serienausstattung
- = nicht lieferbar
○ = Sonderausstattung

HIER IHRE CAMPO-VORTEILE
AUF KILOGRAMM UND ZENTIMETER GENAU.



Abb. Normalkabine

Modell	Normalkabine		Sportscab		Mannschaftskabine	
Antrieb	4x2	4x2	4x2	4x4	4x2	4x4
Länge (mm)	4980	4980	4980	4980	4980	4980
Breite (mm)	1690	1690	1690	1690	1690	1690
Höhe (mm)	1595	1605	1705	1610	1710	1710
Bodenfreiheit (mm)	185	185	225	185	225	225
Ladeflächen-Länge innen (mm)	2300	1850	1850	1510	1510	1510
Ladeflächen-Breite (mm)	1530	1530	1530	1530	1530	1530
Ladeflächen-Breite zwischen den Radkästen (mm)	1065	1065	1065	1065	1065	1065
Ladekanten-Höhe (mm)	665	665	745	665	745	745
Spurweite vorn (mm)	1445	1445	1390	1445	1390	1390
Spurweite hinten (mm)	1400	1400	1400	1400	1400	1400
Radstand (mm)	3025	3025	3025	3025	3025	3025
Wendekreis (mm)	12.2	12.2	12.5	12.5	12.5	12.5
Leergewicht (kg) inkl. Fahrer (75 kg)						
bei 2.5 DI	1505	1530	1725	1565	1760	1760
bei 3.1 TDS	-	-	1785	-	1820	1820
Zulässiges Gesamtgewicht (kg)	2550	2550	2650	2550	2650	2650
Nutzlast bei 2.5 DI (kg)	1045	1020	925	985	890	890
bei 3.1 TDS (kg)	-	-	865	-	830	830
Max. Vorderachsbelastung (kg)	1100	1100	1200	1100	1200	1200
Max. Hinterachsbelastung (kg)	1730	1730	1730	1730	1730	1730
Max. Anhängelast, ungebremst (kg)	750	750	750	750	750	750
gebremst (kg) bei 2.5 DI	1450	1450	1450	1450	1450	1450
bei 3.1 TDS	-	-	2000	-	2000	2000
Stützlast (kg)						
bei 2.5 DI	110	110	110	110	110	110
bei 3.1 TDS	-	-	120	-	120	120

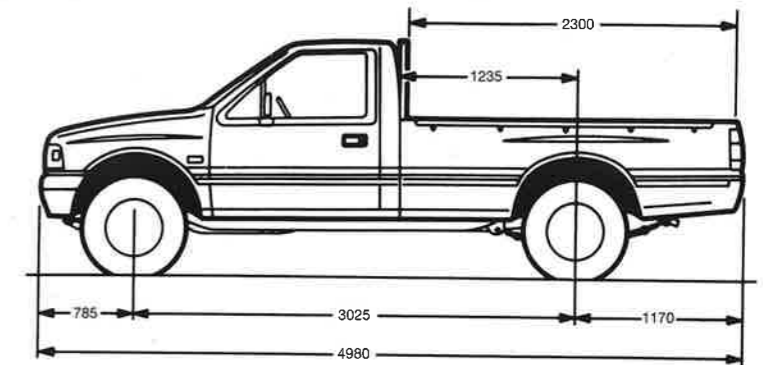
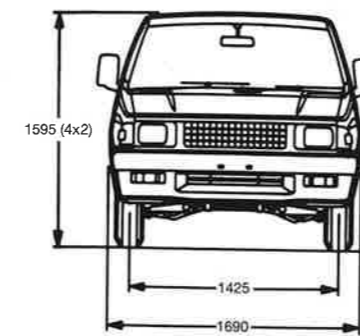

Normalkabine

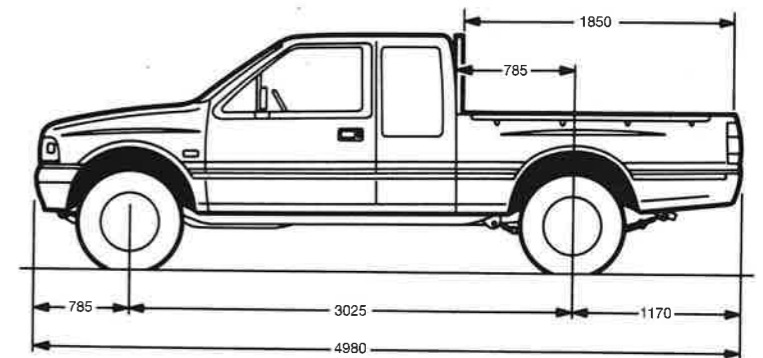
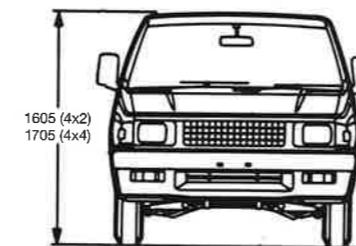

Sportscab

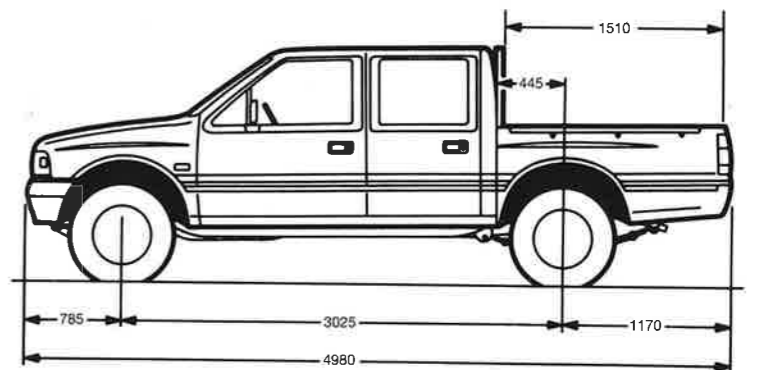
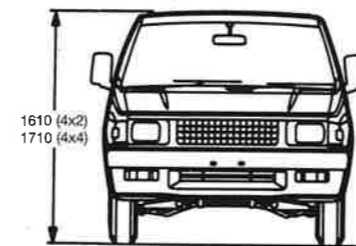

Mannschaftskabine

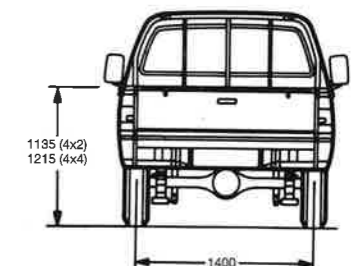

Alle Angaben in mm

MIT DIESEN CAMPO-LEISTUNGEN ZUVERLÄSSIG FAHREN UND BESSER WIRTSCHAFTEN.

Modell/Motorvarianten	2.5-Liter-Turbodieselmotor	3.1-Liter-Turbodieselmotor
Normalkabine 4x2	x	-
Sportscab 4x2	x	-
Sportscab 4x4	x	x
Mannschaftskabine 4x2	x	-
Mannschaftskabine 4x4	x	x
Fahrwerte		
Steigfähigkeit (%)	30(4x2)/55(4x4)	55(4x4)
Höchstgeschwindigkeit (km/h)	125	140
Kraftstoffverbrauch (l/100 km) nach 93/116 EG		
Stadt	10.3(4x2)/10.0(4x4)	13.3
Überland	6.9(4x2)/7.2(4x4)	9.1
Gesamt	8.2(4x2)/8.2(4x4)	10.6
CO ₂ -Emission (g/km)	214(4x2)/216(4x4)	281
Füllmenge Kraftstofftank (l)	Normalkabine: 75/Sportscab: 75/Mannschaftskabine: 63	
Getriebe	5-Gang-Synchrongetriebe	5-Gang-Synchrongetriebe
Übersetzungsverhältnis (:1)		
1. Gang:	3.785 (4x4) 4.122 (4x2)	3.767 (4x4)
2. Gang:	2.171 (4x4) 2.493 (4x2)	2.248 (4x4)
3. Gang:	1.413 (4x4) 1.504 (4x2)	1.404 (4x4)
4. Gang:	1.000 (4x4) 1.000 (4x2)	1.000 (4x4)
5. Gang:	0.855 (4x4) 0.855 (4x2)	0.809 (4x4)
Rückwärtsgang:	3.720 (4x4) 3.720 (4x2)	3.873 (4x4)
Vorschaltgetriebe (nur 4x4)	2 Bereiche: 1.00/1.87	
Umschaltverhältnisse (:1)	2 Bereiche: 1.00/2.05	
Elektrische Anlage		
Batteriespannung (V)	12	12
Batteriekapazität (Ah)	80	90
Drehstromlichtmaschine (Ah)	50	50
Motoren		
Bauart	2.5-Liter-Turbodieselmotor	3.1-Liter-Turbodieselmotor
	Wassergekühlter Viertaktvierzylinder-Diesel-Reihenmotor mit Direkteinspritzung, Katalysator	Wassergekühlter Viertaktvierzylinder-Diesel-Reihenmotor mit indirekter Einspritzung
Anzahl der Zylinder	4	4
Bohrung (mm)	93.0	95.4
x Hub (mm)	x92	x107
Hubraum in cm ³	2499	3059
Max. Leistung in kW (PS)	56 (76)	80 (109)
bei min ⁻¹	3800	3600
Drehmoment in Nm	160	255
bei min ⁻¹	2000	1900
Lenkung/Bauart	Kugelumlauf Lenkung, Teleskop-Lenksäule mit Lenkradschloß	
Kupplung/Bauart	hydraulisch, asbestfreie Ein-Scheiben-Trockenkupplung mit Membranfeder	
Durchmesser (mm)	225	250
Bremsen	hydraulische Zweikreisbremsanlage mit lastabhängiger Bremskraftregelung, Bremskraftverstärker	
Betriebsbremsen: Vorderräder	Scheibenbremsen, belüftet	
Hinterräder	Trommelbremsen	
Feststellbremse	mechanisch auf Hinterräder	
Vorderradaufhängung/Bauart	Einzelradaufhängung mit Dreiecks-Querlenker, Drehstabfederung und Stabilisator, doppelt wirkende Hydraulik-Teleskop-Stoßdämpfer	
Reifen- und Felgenreife (4 x 2)	195 R 14 (5½ J x 14)	-
Reifen- und Felgenreife (4 x 4)	205 R 16 (6JJ x 16)	205 R 16 (6JJ x 16)



Der Turbodiesel 2.5TDI. Durchzugsstark, elastisch, sparsam und ausdauernd. Der bringt Wirtschaftlichkeit und Gewinn ins Geschäftsleben.



Zuschaltbarer 4x4-Antrieb mit Geländereduktion. Gegen Aufpreis beim Mannschafts-Campo und beim Sportscab für beide Motoren erhältlich.

DER OPEL SERVICE FÄHRT IMMER MIT. AUCH NOCH LANGE NACH DEM KAUF.

Opel erfüllt zusätzlich zu den strengen hauseigenen Qualitätsmaßstäben auch die Richtlinien der internationalen Norm ISO 9001 in Design, Entwicklung, Produktion und Service. Doch Qualität heißt bei Opel weit mehr als die Produktion und Lieferung technisch erstklassiger Fahrzeuge. Mit umfassenden Serviceleistungen rund um jeden Opel garantieren wir unseren Kundinnen und Kunden auch nach der Lieferung unseren hohen Qualitätsstandard.

FINANZIERUNGSANGEBOTE

Die Opel Bank bietet Ihnen auf Basis interessanter Finanzierungsangebote Ihre Finanzierung nach Maß. Und dieses Maß legen Sie bei Ihrem Auto ganz allein fest – nach Ihren persönlichen Anforderungen. Fragen Sie Ihren Opel Händler.

LEASINGANGEBOTE

Z. B. über Opel Leasing können Sie Ihren Opel auch leasen. Leasing paßt sich Ihren finanziellen Bedürfnissen und Möglichkeiten an, denn z. B. nach einer Mietsonderzahlung zahlen Sie nur noch für die Nutzung Ihres Fahrzeuges – mit niedrigen Monatsraten während der Vertragszeit. Damit bleiben Sie finanziell flexibel. Ihr Opel Händler berät Sie gerne.

VERSICHERUNGSSERVICE

Der Opel Händler-Versicherungsdienst (OVD) rundet das Opel Leistungspaket ab. Wir bieten dem Opel Kunden alle Versicherungen rund um das Auto an. Außerdem regeln wir Versicherungsfälle schnell und bequem. Damit Sie rund um die Uhr sorglos fahren können. Im In- und Ausland.

NEUWAGENGARANTIE

1 Jahr Opel Neuwagengarantie. Diese Garantie gilt für alle Opel Neufahrzeuge für 12 Monate ab Erstzulassungsdatum bzw. ab Lieferung durch den Vertrags Händler – ohne Kilometerbegrenzung.

MAJOR GUARD

Mit dieser 2jährigen Reparaturkosten-Versicherung verlängern Sie die Garantie für Ihren Neuwagen auf insgesamt 3 Jahre. Fragen Sie Ihren Opel Händler.

OPEL ASSISTANCE

Die kostenlose Mobilitäts-Garantie für alle Opel Neufahrzeuge im ersten Jahr. Wo immer Sie unterwegs sind, die Opel Assistance hilft Ihnen weiter. In über 30 europäischen Ländern – rund um die Uhr. Mit starken Leistungen wie Pannenhilfe, Abschleppdienst, Mietwagen-Service, Hotelunterbringung oder der Organisation Ihrer Weiterreise per Bahn oder Flugzeug. Und noch ein zusätzliches Opel Plus: Falls Sie diese Leistungen nicht mehr missen möchten, gibt's eine kostengünstige Verlängerung der Opel Assistance für das zweite und dritte Jahr. Außerdem auf Wunsch: Opel Assistance Premium, das Extra-Schutz-Paket zu attraktivem Preis mit noch weiter reichenden Leistungen. Falls Sie mehr über die Mobilitäts-Garantie für Opel Neufahrzeuge wissen möchten, Ihr freundlicher Opel Händler informiert Sie gern!

6 JAHRE GARANTIE GEGEN DURCHROSTUNG

Opel gibt Ihnen die sichere Langzeitgarantie gegen Durchrostung. Voraussetzung: Sie lassen Ihren Wagen gemäß Inspektions-scheckheft warten und alle nötigen Inspektionen durchführen.

3 JAHRE GARANTIE FÜR OPEL STARTERBATTERIE

Mit der 3-Jahres-Garantie für jede neue, aber auch jede später eingebaute Original Opel Batterie gibt es auch im dicksten Winter keine Probleme mehr.

1 JAHR OPEL GEWÄHRLEISTUNG FÜR ORIGINAL OPEL TEILE UND ZUBEHÖR

Die Opel Vertragspartner geben Ihnen für Original Opel Teile und Zubehör 1 Jahr Gewährleistung. Natürlich ohne Kilometerbegrenzung. Aus- und Einbau eingeschlossen, sofern er in einer Opel Vertragswerkstatt erfolgt.

TEILE UND ZUBEHÖRSERVICE

Alles, was Ihren Opel noch praktischer, komfortabler oder auch individueller macht, gibt es im Opel Shop bei Ihrem



Opel Händler. Fragen Sie Ihren Opel Händler, er berät Sie gern.

EUROPAWEITER KUNDENSERVICE

In ganz Europa stehen mehr als 7200 Opel Servicebetriebe bereit, um Sie individuell, fach- und termingerech zu betreuen. Zu dem guten Service gehört auch, daß Ihnen bis ins Detail erklärt wird, was warum instand gesetzt und wie es in Rechnung gestellt wurde.

OPEL IN DEN NEUEN MEDIEN

Der gewohnte Opel Service macht auch vor dem neuen Medienzeitalter nicht halt: Seit dem 1.1.1996 präsentiert sich Opel jetzt im Internet. Die Adresse für die Opel Homepage mit viel Wissenswertem nicht nur rund um das Auto lautet: <http://www.opel.com>. Surfen Sie mit durchs Opel Universe.

