

OMEGA



9971 Mahel / Contact 12 444



Wir haben Visionen und setzen sie auf die Tagesordnung, um sie mit technischer Phantasie zu verwirklichen. Wie erfolgreich, erkennen Sie an unserer Modell-Vielfalt, die nahezu jeden individuellen Wunsch abdeckt und Opel zu einer der beliebtesten Marken in Österreich und Europa macht. Hinter diesem Erfolgs-Konzept steht eine einfache Philosophie: Der neueste Stand der Automobil-Technik gehört in jeden neuen Opel. Nicht um schnellere, größere, stärkere Autos zu bauen. Sondern um Opel-Fahrerinnen und -Fahrer immer mit dem Besten auszurüsten, das momentan für ihr Fahrvergnügen und ihre Sicherheit zur Verfügung steht. Und zwar zu einem erschwinglichen Preis. So entstehen in modernsten Forschungs- und Produktionsstätten – so auch im Motoren- und Getriebewerk Wien/Aspern – Opel-Produkte, die Standards für heute und für morgen setzen: in Technik, Qualität, Sicherheit und Umweltbewußtsein.

OPEL 

DER NEUE OMEGA.

Ein gutes Auto noch besser zu machen, ist immer eine Herausforderung. Im Falle des Omega waren es gleich zwei: die neue Omega Limousine und der neue Omega Caravan.

In intensiver Entwicklungszeit haben 13 Spezialisten-Teams dem neuen Omega ein völlig neues Gesicht gegeben, unverwechselbar und klassisch. Fahrwerk, Motorisierung und Sicherheits-Systeme sind optimiert und in höchstem Maße aufeinander abgestimmt. Ein neues Innenraum-Design und exklusive Ausstattung lassen kaum eine Annehmlichkeit der gehobenen Mittelklasse vermissen. Seine Qualitäts-, Komfort- und Leistungs-Merkmale setzen neue Standards. In vielen Details zeigt sich die ökologische Vernunft, die hinter dem Omega-Konzept steht.

Wir freuen uns, Ihnen den neuen Omega als Limousine und als Caravan in je drei Modell-Varianten vorstellen zu können.



DIE NEUE OMEGA LIMOUSINE.
DIE NEUE ELEGANZ IN FORM UND FUNKTION.



Der neue Omega MV6.



DER NEUE OMEGA.
DIE NEUE QUALITÄT VON KOMFORT.



Eine elegante Lederausstattung ist auf Wunsch erhältlich.



DER NEUE OMEGA CARAVAN.
DIE NEUE QUALITÄT VON RAUM.



Der neue Omega Caravan MV6.

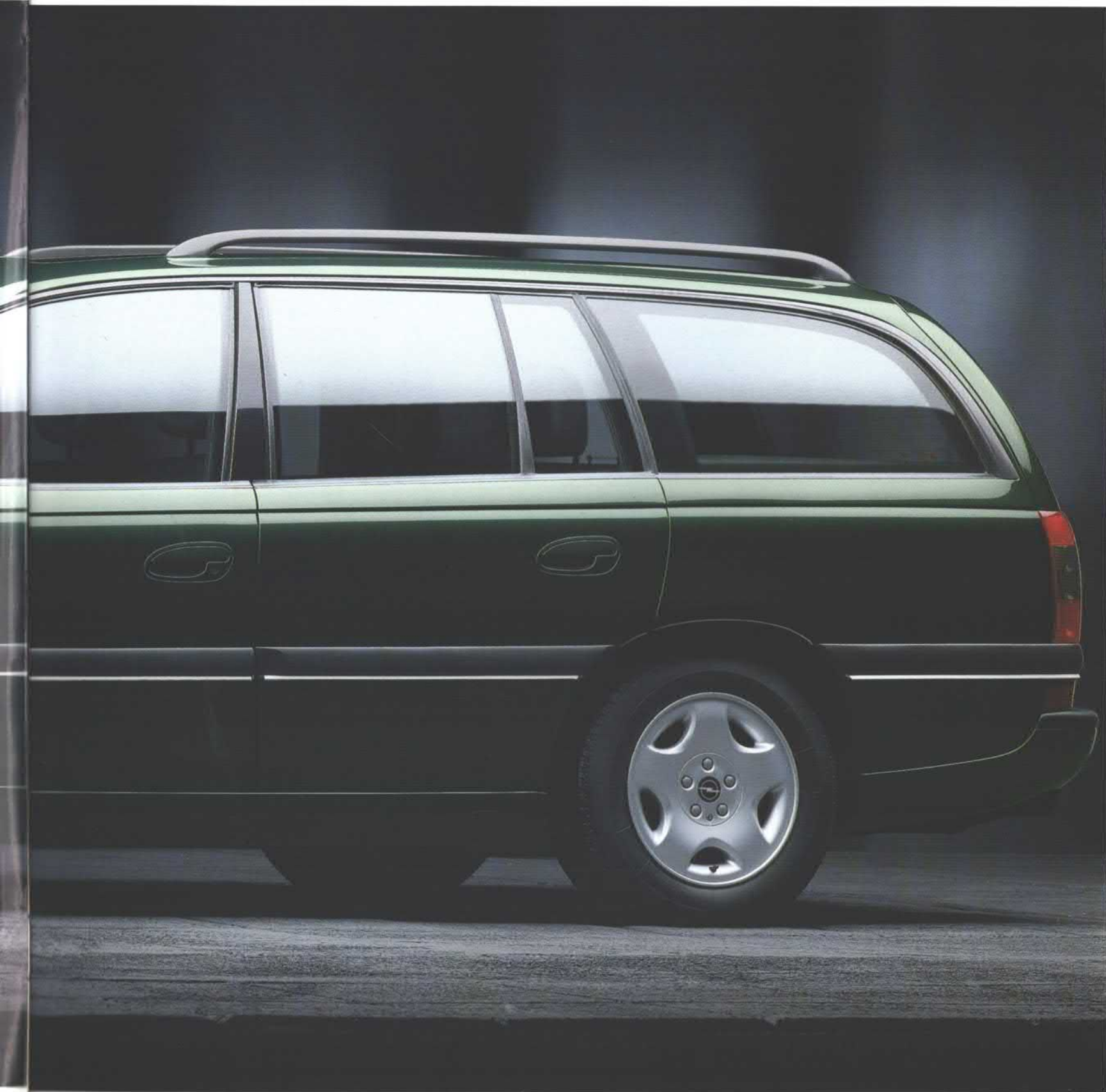

DAS NEUE AMBIENTE. IM GROSSZÜGIGEN STIL.

*Raumklima für
Anspruchsvolle: Reinluft-
Filter-System mit Umluft-
schaltung, getrennte Tem-
peratureinstellung für
Fahrer und Beifahrer
und FCKW-freie Klima-
anlage.*

Im neuen Omega bringt Sie nichts aus der Ruhe. Sie schließen die Türen hinter sich und finden auf allen Plätzen den Raum und den Komfort, den Sie in der oberen Mittelklasse erwarten können. Auf neu entwickelten 2-Komponenten-Sitzen machen Sie es sich bequem und haben dabei festen Seitenhalt.

Zum gehobenen Stil des neuen Omega gehört, daß Sie das meiste per Knopfdruck erledigen: z.B. Ihre ideale Sitz- und Sichtposition. Als Fahrer und Beifahrer stellen Sie Ihre individuelle Sitzhöhe und -neigung, Stellung der Lendenwirbelstützen inklusive Innen- und Außenspiegel elektrisch ein. Bei dem auf Wunsch erhältlichem Memory-Sitz können Sie bis zu 3 individuelle Sitzpositionen einspeichern und über die Memory-Taste aktivieren. Elektrisch öffnen und schließen Sie auch die Fenster (mit Einklemmschutz), das Schiebedach (mit Vorwahlsteuerung) und der integrierte Sonnenschutz für die Heckscheibe.

Im Cockpit entlasten Sie Übersichtlichkeit und Funktionalität: Lichtzentrum, Instrumententafel mit Schrittgeschwindigkeits-Anzeige, Multi-Info-Display mit Bord-Computer und Check-Control.



Der ausziehbare Sonnenschutz für die Heckscheibe ist in die hintere Ablage integriert. Elektrische Bedienung vom Fahrersitz aus.

Das aufwendige Heizungs- und Belüftungs-System sorgt für beste klimatische Verhältnisse – natürlich auch im Fond. Dafür befinden sich zusätzliche Lüftungsdüsen hinten in der Mittelkonsole sowie Entfeuchtungsschlitze an den hinteren Seitenscheiben.



8fach verstellbarer Fahrer- und Beifahrersitz mit Memory-Funktion für drei individuell abrufbare Sitzpositionen – inklusive Innen- und Außenspiegel. Sonderausstattung für alle Varianten.



Hier übernehmen Sie als Fahrer das Kommando, kommunizieren direkt und sicher mit dem Fahrzeug. Auf Wunsch mit Automatic-Getriebe.

DIE NEUE FLEXIBILITÄT. SEHR EINLADEND.

*Der Kofferraum läßt
sich dank zweier
Gasdruckfedern spielend
leicht öffnen.*

Mit vielen Details wurde daran gedacht, Sie mit Ihrem neuen Omega so flexibel wie möglich zu machen. Dafür geben Ihnen die Ladekapazitäten sowohl der Limousine als auch des Caravan enormen Spielraum. Um Ihnen das Be- und Entladen z. B. der Limousine zu erleichtern, liegt die Ladekante angenehm tief und die Kofferraumklappe öffnet weit. Sie ist mit zwei Gasdruckfedern ausgerüstet und arretiert in der geöffneten Stellung. Außenliegende Scherenscharniere verhindern die Beschädigung Ihres Gepäcks, ein Spann-Netz das Ver-rutschen.

Die Omega Limousine hat eine dreigeteilte, der Caravan eine zweigeteilte Rücksitzlehne, beide können Sie mit wenigen Handgriffen umklappen und in die gewünschte Position bringen.

Die große Ladefläche des Omega Caravans wird durch eine leicht gängige Laderaumabdeckung vor Einsicht geschützt. Zusätzliche Ablagen über den Radgehäusen nehmen kleinere Gepäckstücke auf. Das Sicherheitsnetz hält größere Gegenstände auch bei starkem Bremsen an ihrem Platz. Von seiner praktischen Seite zeigt sich der neue Omega bereits auf der Beifahrerseite. In der Limousine und im Caravan können Sie den Sitz horizontal



*Komfort auch im Fond: viel Beinfreiheit,
einzeln einstellbare Lüftungsöffnungen in
der Mittelkonsole und Defrosterdüsen in
den Seitenfenster.*



*Flexibilität fast ohne Grenzen: horizon-
tal umklappbarer Beifahrersitz und
mehrfach geteilte Rücksitzlehne geben
Ihnen jede Menge Spielraum.*

herunterklappen, z. B. um ein Faxgerät zu montieren. Oder aber Sie nutzen die durchgehende Ladelänge von 2,90 m bis zur Heckklappe. Je nach Transportgut brauchen Sie dafür nicht einmal die Rücksitzlehne vollständig umzuklappen.



1800 Liter maximaler Laderaum, bei umgeklappter Rücksitzlehne extrem flexibel zu nutzen, bieten Ihnen im Omega Caravan enorm viel Platz für Freizeit und Beruf.



Der 530 Liter große Kofferraum der Omega Limousine ist dank niedriger Ladekante und außenliegender Schererscharniere optimal zu beladen.

DIE NEUEN ECOTEC-MOTOREN. LEISER, SAUBERER, WIRTSCHAFTLICHER.

ECOTEC ist die kurze Formel für eine neue Opel Motoren-Generation, die nicht nur Leistung, sondern auch Sparsamkeit kultiviert.

Die drei neuen ECOTEC-Motoren für den Omega zeigen, daß hohe Leistung mit Respekt für die Umwelt erreicht werden kann: leiser, sauberer, wirtschaftlicher. Dafür haben wir den Verbrennungsprozeß vor allem in den unteren Drehzahlbereichen, in denen bislang viel Energie im wahrsten Sinne des Wortes „verpuffte“, optimiert.

Erreicht wurde dies durch die Kombination moderner Vierventiltechnik, sequentieller elektronischer Injektion (SEFI), neu entwickelter Zylinderkopfform für eine bessere Gemisch-Zirkulation und Multi-Ram-Ansaugsystem. Der Effekt ist gleich ein dreifacher: mehr Leistung, weniger Kraftstoffverbrauch und reinere Abgase.

Für den neuen Omega stehen drei ECOTEC-Motoren zur Verfügung, ein Vierzylinder und zwei Sechszylinder. Es sind kultivierte Kraftpakete, die aufgrund ihrer „low-end-torque“-Charakteristik – hohes Drehmoment bereits bei niedrigen Drehzahlen – zügiges Beschleunigungsvermögen und hohe Leistungsreserven haben. Und natürlich unterbieten sie bereits jetzt souverän die voraussichtlich ab 1996 geltenden Abgas- und Emissionsgrenzwerte der Europäischen Gemeinschaft.

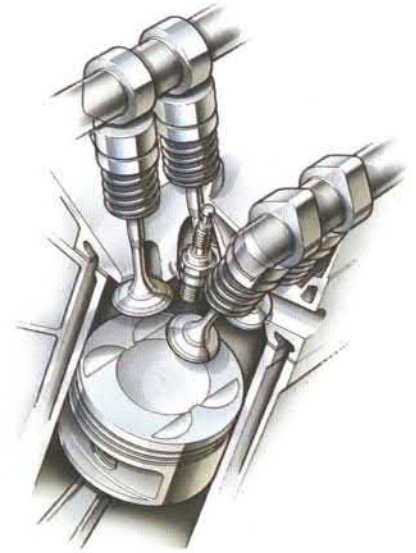

*Kürzeste Wege für den Zündfunken:
Vier Ventile mit zentral platzierter Gleitfunkt-Zündkerze, die nur noch alle 60.000 km erneuert wird, optimieren den Verbrennungsprozeß.*

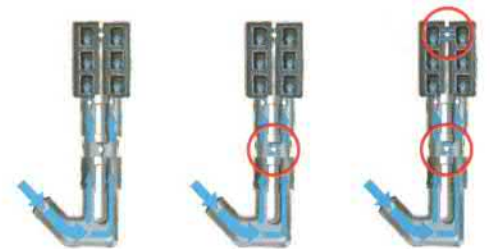

Das neu entwickelte Multi-Ram-Ansaugsystem der beiden V6-Triebwerke mit zwei statt wie bisher einer Klappe paßt die Saugrohrlänge präzise der Drehzahl an. Der Drehmomentverlauf ist gleichmäßiger, Schaltpunkte sind im gesamten Drehzahlbereich nicht mehr spürbar.

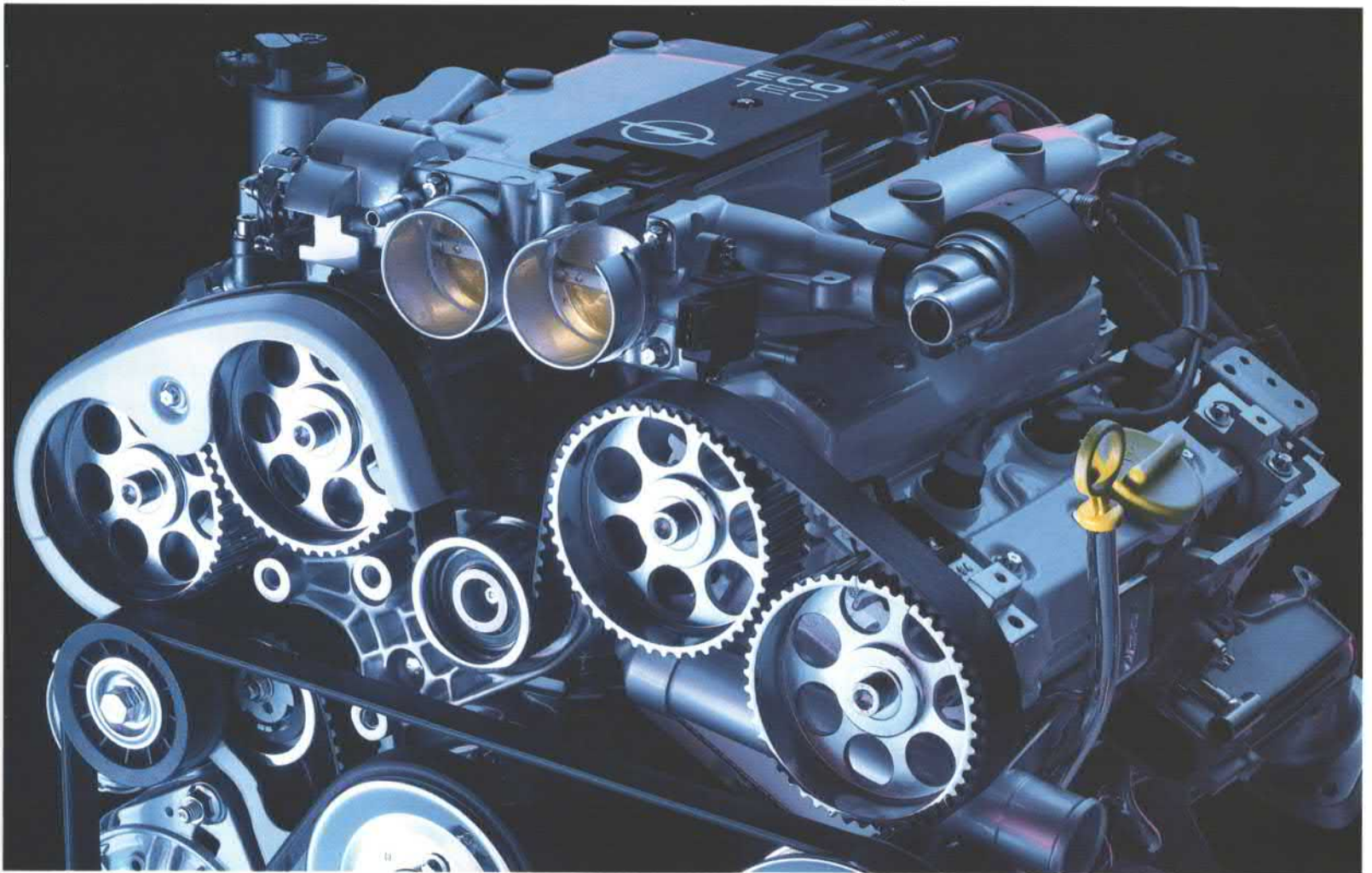

Die wichtigsten Konstruktionsmerkmale des ECOTEC-V6-Motors: der enge 54° Winkel zwischen den Zylinderreihen und obenliegende Nockenwellen.

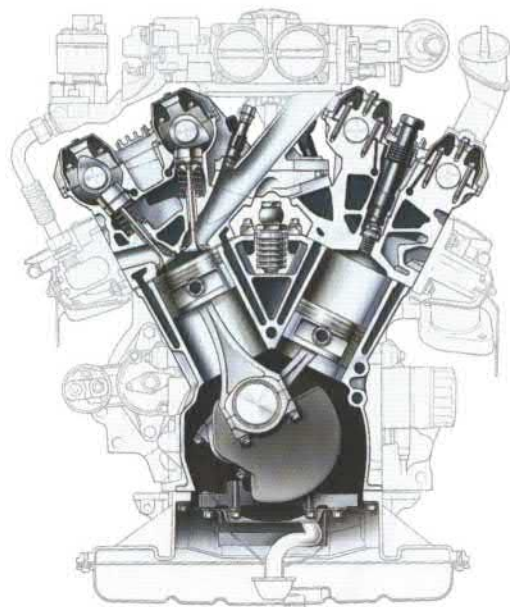

3.0i-V6-24V-ECOTEC-Motor.

ECOTEC-Motoren für den neuen Omega:

2.0i-16V-Motor. 100 kW (136 PS) bei 5.600 min⁻¹. Sein maximales Drehmoment beträgt 185 Nm bei 4.000 min⁻¹.

2.5i-V6-24V-Motor. 125 kW (170 PS) bei 6.000 min⁻¹. Sein maximales Drehmoment beträgt 227 Nm bei 3.200 min⁻¹.

3.0i-V6-24V-Motor. 155 kW (210 PS) bei 6.200 min⁻¹. Sein maximales Drehmoment beträgt 270 Nm bei 3.600 min⁻¹.



Mit jedem Motor lieferbar: Opel 4-Gang-Automatic mit Economy-, Winter und Sport-Programm.

DER NEUE TURBODIESEL. SCHADSTOFFARM UND LEISTUNGSSTARK.

Der 2.5-Liter-Turbodiesel ist mit Katalysator ausgerüstet und bleibt mit einem Schadstoffausstoß von weniger als 0,08g pro Kilometer unter der US Norm '93.

Der neue 2.5-Liter-Turbodiesel mit 96 kW (130 PS) gilt als eines der modernsten Dieselmotoren auf dem Markt und wird zur Gänze in Österreich gebaut. Aufgrund seiner hohen Leistungs- und niedrigen Verbrauchs-, Emissions- und Geräuschwerte nimmt er eine Spitzenstellung in seiner Klasse ein.

Herausragendes technisches Merkmal dieses neuen Turbodiesels ist seine vollelektronische Steuerung. In Verbindung mit der Einspritzhydraulik wird der Kraftstoff so optimal dosiert, daß er sich lauffähig wie ein Benziner verhält, selbst im Teillast-

und Leerlaufbereich.

Die Turboaufladung mit nachgeschaltetem Ladeluftkühler bringt auch in den hohen Gängen enorme Zugkraft und Leistungsausbeute.

Die zweifellos größte Innovation dieses neuen Turbodiesel-Aggregates ist das speziell für den neuen Omega entwickelte elektronische Gaspedal. Diese aus der Flugzeugtechnik entlehnte Gasregelung steuert die Motorleistung elektronisch und nicht mehr mit Gaszug oder -gestänge. Dadurch wird absolute Betriebssicherheit garantiert.

Sie erhalten den neuen Turbo-

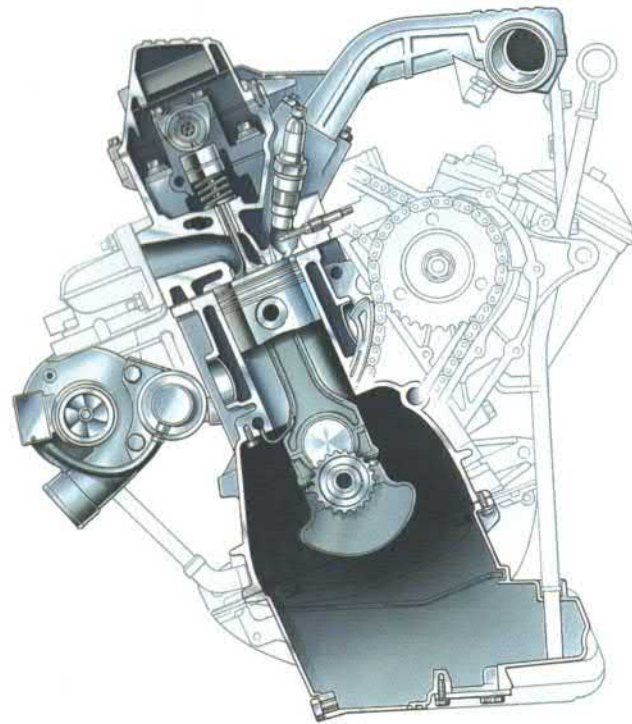

Dank des Turboladers mit nachgeschaltetem Ladeluftkühler kann weitaus mehr Frischluft in den Zylinder gepreßt werden. Der Kraftstoff wird effizienter verbrannt, mehr Leistung und weniger Schadstoffausstoß sind die Vorteile.

diesel sowohl mit 5-Gang-Getriebe als auch mit Opel 4-Gang-Automatic. Beide sind speziell auf die Leistungscharakteristik dieses Motors abgestimmt. Die Automatic kommuniziert sogar direkt mit dem Motor-Management.

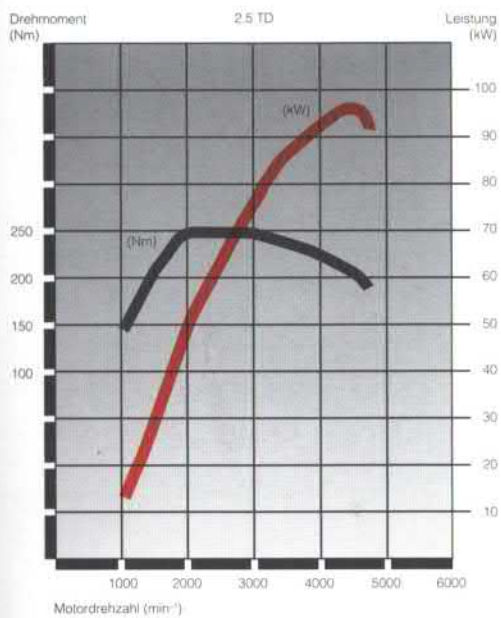

Bei einer Leistung von 96 kW (130 PS) entwickelt der 2.5-Liter-Turbodiesel ein maximales Drehmoment von 250 Nm bei 2200 min^{-1} .

Der Turbodiesel ist ein Sechszylinder-Reihenmotor, der aufgrund seiner Leistungsmerkmale und seiner Laufruhe den Vergleich mit einem Benziner nicht zu scheuen braucht.



DER NEUE OMEGA.
DIE SOUVERÄNE FAHRKULTUR.



Der neue Omega MV6.

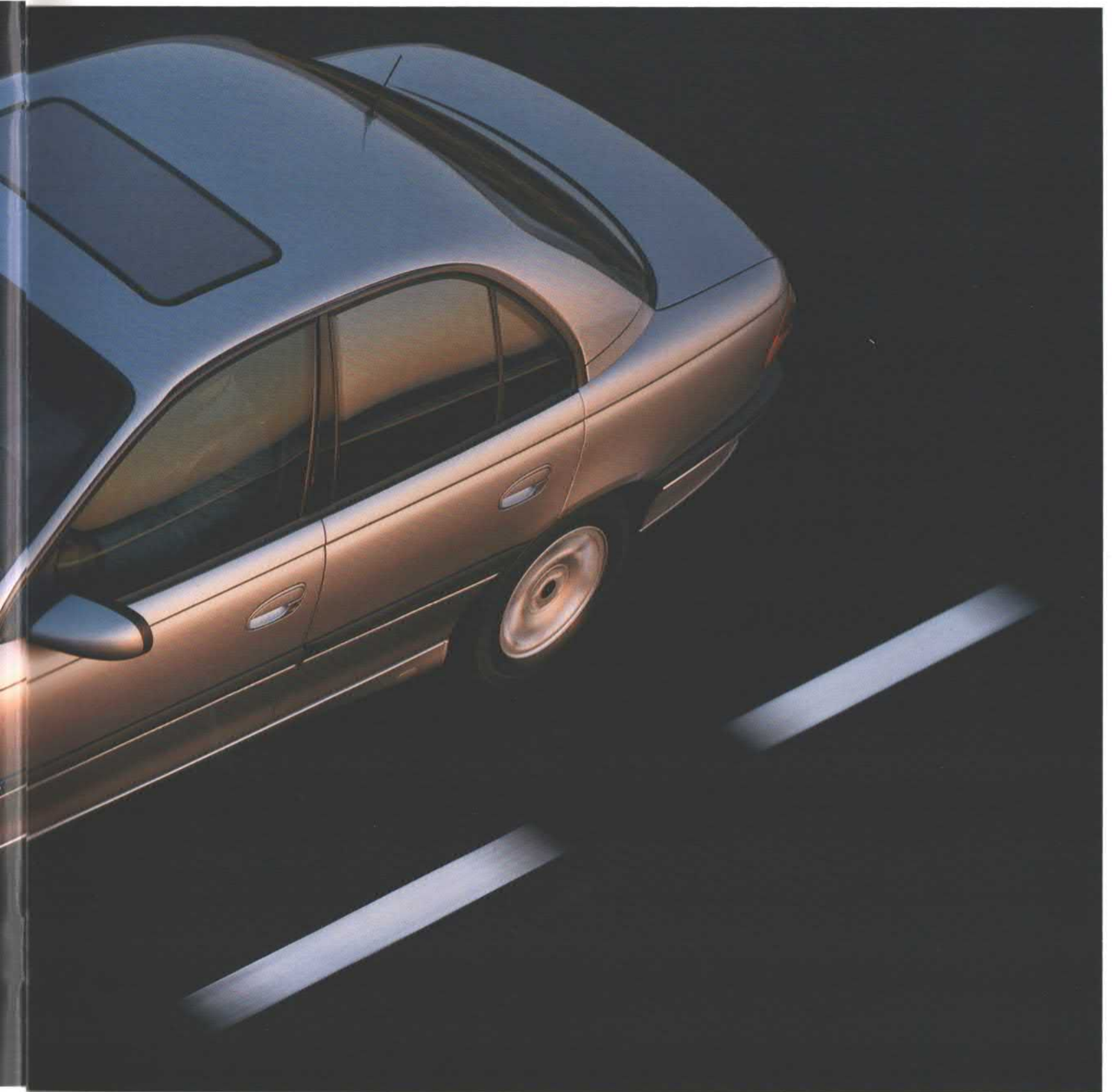

DAS NEUE FAHRGEFÜHL. INTUITIV SICHER.

Alle Sechszylinder-Benzin-Modelle verfügen über Traction Control, elektronische gesteuert übers Motormanagement.

Von einem leistungsstarken Fahrzeug erwarten Sie, daß es gut und sicher reagiert. Wie gut, erfahren Sie normalerweise erst in Ausnahmesituationen.

Beim neuen Omega spüren Sie von Anfang an die neue Qualität von Präzision. Die Kombination moderner

den auch elektronische Traction Control und Anti-Blockier-System, die beide übers Motor-Management gesteuert werden.

Servotronic mit automatischer Mittenzentrierung, serienmäßig bei allen Sechs-Zylinder-Motoren, regelt

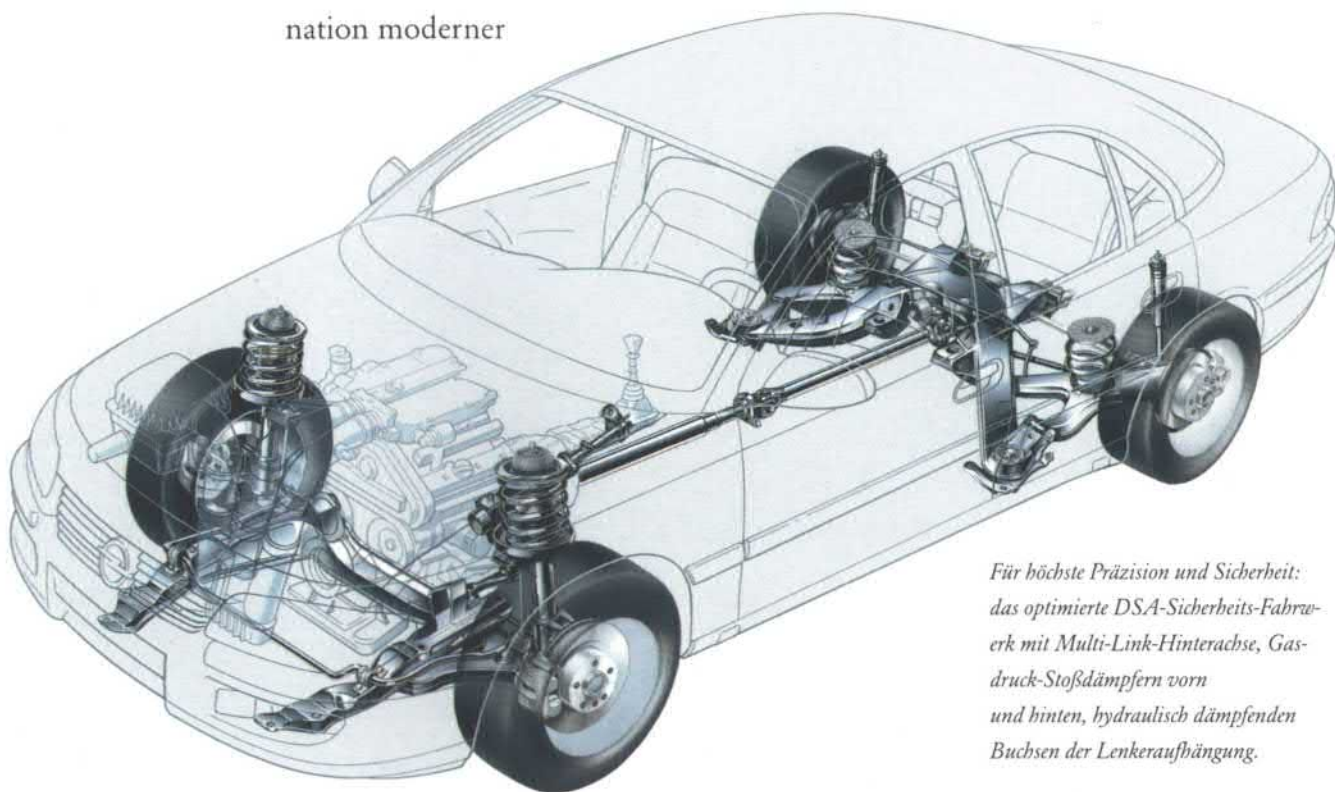

Für höchste Präzision und Sicherheit: das optimierte DSA-Sicherheits-Fahrwerk mit Multi-Link-Hinterachse, Gasdruck-Stoßdämpfern vorn und hinten, hydraulisch dämpfenden Buchsen der Lenkeraufhängung.

High-Tech-Systeme sorgt für Ihre aktive Sicherheit. Die Differentialsperre und das selbststabilisierende DSA-Sicherheitsfahrwerk mit Multi-Link-Hinterachse (Einzelradaufhängung mit zwei Schräglenkern, zusätzliche Radführungselemente und verstärkte Stabilisatoren) garantieren höchste Spurgenauigkeit. Dank hydraulisch gedämpfter Vorderachsbuchsen liegt das Lenkrad stets ruhig in Ihrer Hand. Optimiert wur-

die Servolenkung unabhängig von der Geschwindigkeit. Besonders hohe Präzision wird schon bei der Produktion gewährleistet: Die Servotronic wird individuell auf jeden Omega eingestellt.

Diese Highlights moderner Sicherheits-Ausstattung erfahren Sie auch als puren Fahrkomfort. Der neue Omega reagiert intuitiv sicher auf unterschiedliche Straßenverhältnisse und Ihre individuellen Kommandos.



*Straffe Führung ohne Komforteinbußen:
souveränes Handling des neuen
Omega auch bei schwierigen Fahrbahn-
verhältnissen.*

*Die Electronic Traction Control und das
Sperrdifferential bieten Ihnen hohe
Sicherheitsreserven beim aktiven Fahren.
Für Sicherheits-Vorteile sorgt auch das
weiterentwickelte Anti-Blockier-System:
hohe Bremswirkung, geringe Pedalkräfte,
ausgezeichnete Dosierbarkeit.*

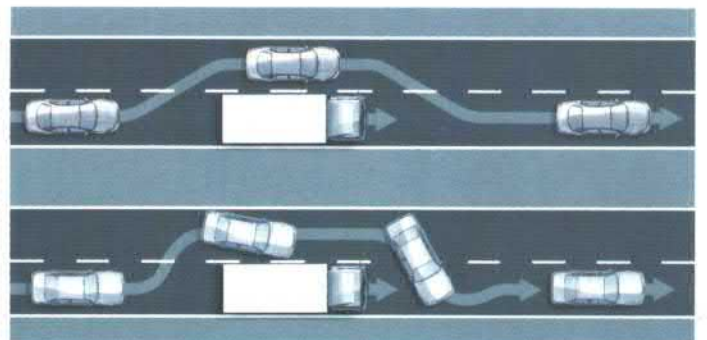

DAS NEUE SICHERHEITS-GEFÜHL. JEDE MENGE VERTRAUENS-BILDENDE MASSNAHMEN.

Nur die Kombination aller modernen Sicherheits-Techniken bietet größtmöglichen Insassenschutz.

Dem neuen Omega ist von außen nicht anzusehen, daß unter seiner Lackschicht ein enormer Aufwand an Sicherheitsvorkehrungen getroffen wurde:

- computerberechnete, energieabsorbierende Aufprallzonen vorne und hinten
- verlängerte und als Lastpfade ausgebildete Vorderachslängsträger
- Verstärkungsprofile an den Seitenschwellern, dem Dach und der A-Säule
- verstärkte Türen und Türpolsterungen
- verstärkte Sitzrahmen und Lehnenstruktur
- Sicherheitslenksäule
- Doppel-Stahlrohrverstärkungen in den Seitentüren

Alle Maßnahmen an der Karosserie machen aus dem Fahrgastraum eine in sich stabile Sicherheitszelle, die Aufprallkräfte ablenkt und so maximalen Insassenschutz bietet.

Darüber hinaus ist der neue Omega mit der bestmöglichen Kombination aller heute verfügbaren Sicherheits-Systeme ausgestattet: das SYNPRO-System (Synchronized Protection System). Alle Komponenten dieses Systems sind exakt aufeinander abgestimmt und wirken im Falle einer Kollision perfekt zusammen:

Extragroße Airbags für Fahrer

Aktiv für Ihre passive Sicherheit: höhenverstellbare Sicherheitsgurte, Gurtklemmer, Gurtstraffer, in Höhe und Neigung verstellbare Kopfstützen und Sitzrampen an Vorder- und Rücksitzen.



Auch der fünfte Insasse verfügt ab der CD Limousine über einen auto-

matischen Sicherheitsgurt und Kopfstütze.



*Das Omega-Rundumschutz-System.
Alle crasbrelevanten Verstärkungen und
Versteifungen der Karosserie sind auf
dieser Zeichnung farbig gekennzeichnet.*

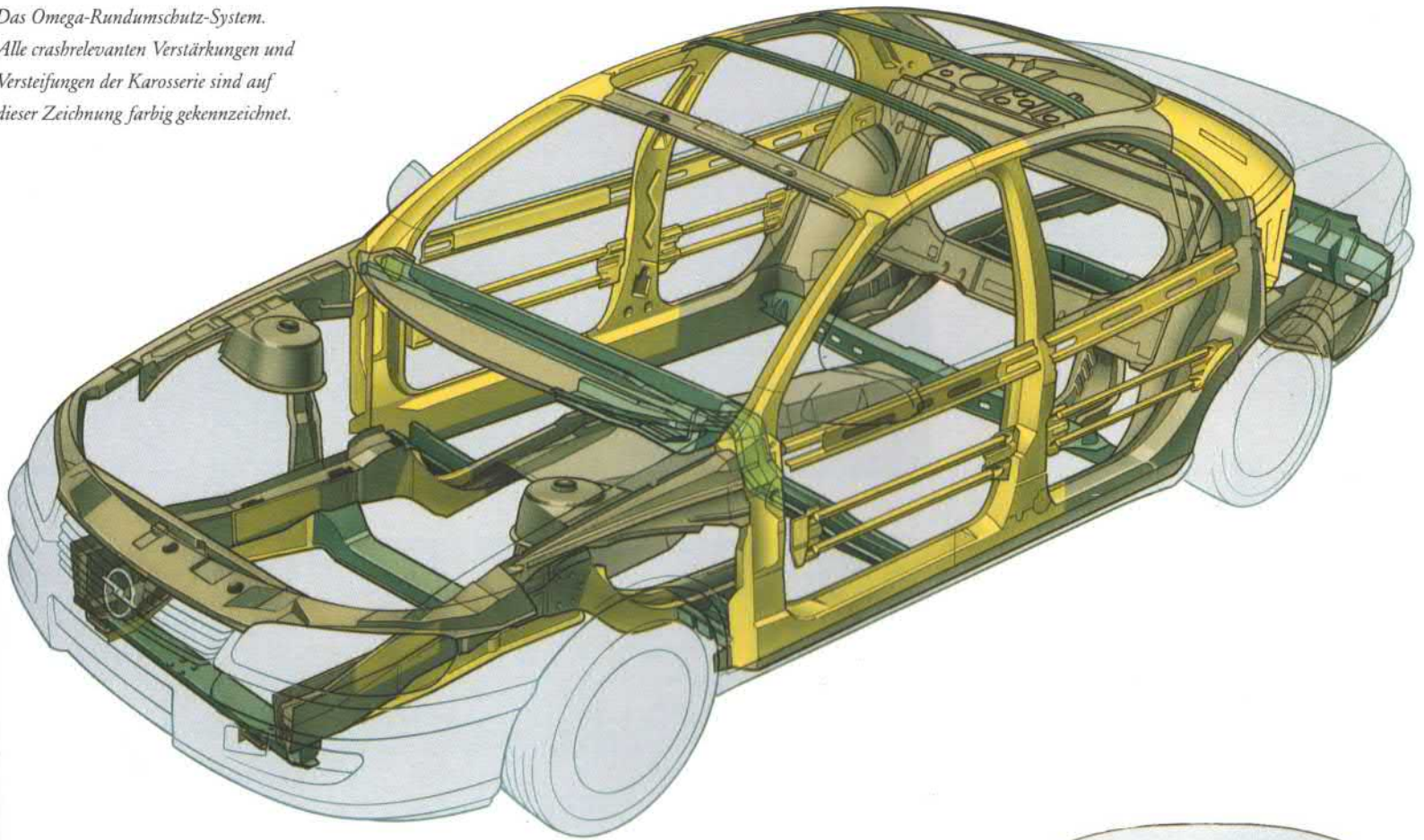

und Beifahrer mit integriertem Check-System, das permanent die Funktionsfähigkeit des Airbag-Systems überprüft. Das Aktivgurt-System ist jetzt auch mit Gurtklemmern ausgestattet, die das Abspulen der Gurte bei einem Aufprall (Filmspul-Effekt) sofort stoppen. Höheneinstellbare Sicherheitsgurte und Sitzrampen vorne und hinten, Gurtschloßstraffer an den Vordersitzen, 3-Punkt-Sicherheitsgurte im Fond gehören ebenfalls zum System.

Zahlreich durchgeführte Crash-tests haben gezeigt, daß Sie im neuen Omega in einem der sichersten Fahrzeuge seiner Klasse fahren.

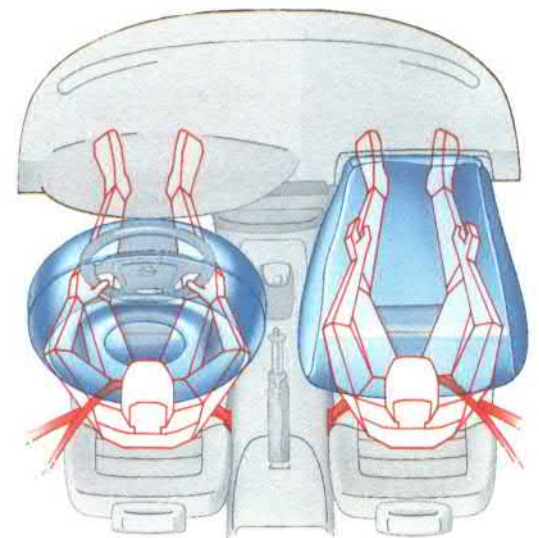

Die beiden extragroßen Airbags sind fast doppelt so groß wie der „Euro-Airbag“: Mit 67 bzw. 140 Litern decken sie die Instrumententafel vollständig ab.

DIE NEUEN OMEGA MODELLE.

*Drei Modell-Varianten
mit unterschiedlichen
Ausstattungen sowie
zahlreichen Sonder-
ausstattungen stehen
Ihnen zur Wahl.*





OMEGA LIMOUSINE UND CARAVAN.

- 2.0i-Motor, 85 kW (115 PS)
- Extragroße Airbags für Fahrer und Beifahrer
- Omega-Aktivgurt-System
- Omega-Rundumschutz-System
- Omega-Reinluft-Filter-System
- Anti-Blockier-System (ABS)
- Elektrische Sitzhöhen-einstellung (Limousine: Fahrerseite, Caravan: Fahrer- und Beifahrerseite)
- Servolenkung
- Elektrische Fensterheber vorne



*OMEGA CD UND CARAVAN CD.
(MEHRAUSSTATTUNG)*

- 2.0i-16V-ECOTEC-Motor, 100 kW (136 PS)
- Holzdekor-Elemente
- Multi-Info-Display (Bordcomputer und Check Control-System)
- Klimaanlage
- elektrische Fensterheber vorne und hinten
- Stereo-Cassetten-Radio SC 804
- Sperrdifferential
- Nebelscheinwerfer



*OMEGA MV6 UND CARAVAN 3.0 V6.
(MEHRAUSSTATTUNG)*

- 3.0i-24V-V6-ECOTEC-Motor, 155 kW (210 PS)
- Electronic Traction Control (ETC)
- Servotronic
- 8-Wege-Elektrositz für Fahrer und Beifahrer
- Alarmanlage
- Beheizbare Vordersitze
- Automatische Niveauregulierung (Caravan)
- Feinvelourspolsterung

- Lederlenkrad
- geteilte, umklappbare Rücksitzlehne mit Durchlademöglichkeit
- elektrisch einstellbare, beheizbare Außenspiegel
- beheizbare Waschdüsen für Frontscheibe
- Stereo-Cassetten-Radio SC 303 mit 8 Lautsprechern
- Infrarot-Zentralverriegelung mit mechanischer Diebstahlsicherung
- Elektronische Wegfahrsperrung uvm.



- Leichtmetallfelgen 7 J x 15
- Sonnenschutz für Heckscheibe, elektrisch (nur Limousine)



- Defrosterdüsen für Seitenscheiben im Fond.
- Scheinwerferwaschanlage
- 205/65 R 15 Reifen
- Holzdekor-Elemente auch an der Mittelkonsole
- Stoßfänger und Türschwellerabdeckung in Wagenfarbe



FARBEN

LACKIERUNGEN

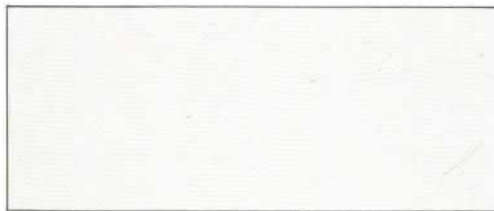

Casablancaweiß



Königsblau



Kosmosblau



Toskanarot

ZWEISCHICHT-METALLIC-LACKIERUNGEN*



Novaschwarz



Rauchgrau

ZWEISCHICHT-MINERALEFFEKT-LACKIERUNGEN*

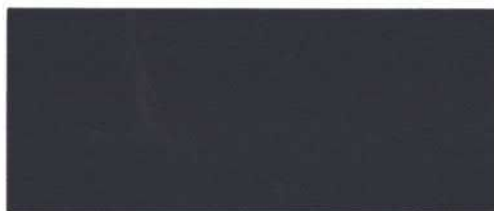

Polarmeerblau



Nautilusblau



Dschungelgrün



Riojarot



Marseillerot



Magicgrau

*Gegen Mehrpreis beim Omega und Omega CD.



Reparaturwerkstätte
Verkauf u. Ersatzteile

Josef Mayr

9971 Matrei / Osttirol ☎ 6554

Die Abbildungen in diesem Prospekt enthalten auch Sonderausstattungen, die nicht zum serienmäßigen Lieferumfang gehören. Diesen entnehmen Sie bitte ausschließlich dem beiliegenden Informationsblatt „Technische Daten und Ausstattung“. Ihr Opel-Partner informiert Sie gerne.

Die General Motors Austria Gesellschaft m.b.H. behält sich vor, in der laufenden Produktion dem Käufer zumutbare Änderungen im Sinne der Produktverbesserung und eventuellen neuen Produktgestaltung ohne besondere Ankündigung durchzuführen. Dem Käufer zumutbare Änderungen von Farben und Einzelheiten der inneren und äußeren Gestaltung bleiben ebenfalls vorbehalten. Druckfarben geben den wirklichen Farbton nur annähernd wieder. Gezeigte Sonderausstattungen gegen Mehrpreis. Außerhalb Österreichs können Fahrzeugangebot, -technik und -ausstattung abweichen. Opel-Fahrzeuge sind mit Komponenten ausgestattet, die von verschiedenen General Motors-Werken und Zulieferbetrieben nach Opel-Qualitätsstandards hergestellt werden. Sämtliche Angaben in diesem Prospekt erfolgen ohne Gewähr. General Motors Austria Gesellschaft m.b.H., Marketing Division. Wien, Februar 1994. Ersetzt die Ausgabe vom März 1993 und gilt bis zum Erscheinen einer aktualisierten Fassung.

OPEL 

Opel-Qualität ist sprichwörtlich: Sie erhalten optimale Werkarbeit, seriöse Beratung und einen zuverlässigen, reibungslosen Service. Über 6.500 Opel-Händler in ganz Europa stehen bereit, um die Opel-Kunden individuell und fachgerecht zu betreuen. Und das sind alles Ihre Vorteile, die Sie kennen sollten:

- 1 Jahr Garantie für Ihren neuen Opel**
Opel garantiert den fehlerfreien Zustand und Betrieb seiner Fahrzeuge 12 Monate lang. Ohne Kilometerbegrenzung. Natürlich bietet Opel Ihnen mehr: die Garantie, daß Sie sich für eines der langlebigsten Autos entschieden haben.
- 1 Jahr Garantie für Opel-Teile und -Zubehör bei Ihrem Opel-Betrieb**
Opel-Werkstätten bürgen für ihre erstklassige Arbeitsqualität und die Qualität von Original-Opel-Teilen und -Zubehör. Die Opel-Betriebe geben Ihnen für Opel-Teile und -Zubehör 1 Jahr Garantie ohne km-Grenze. Bei von Opel-Werkstätten eingebauten Teilen und Zubehör schließt dies zusätzlich den Aus- und Einbau mit ein.
- 3 Jahre Garantie für Starterbatterie**
Mit der Drei-Jahres-Garantie für Opel-Batterien, egal, ob in Ihrem Neu- oder Gebrauchtwagen, bietet Opel Ihnen Zuverlässigkeit – auch im tiefsten Winter.
- 6 Jahre lang Garantie gegen Durchrosten**
Opel gibt Ihnen die sichere Langzeit-Garantie gegen Durchrosten der Karosserie. Bedingung: Sie warten Ihren Wagen gemäß Betriebsanleitung und lassen die nötigen Inspektionen durchführen.
- Die Opel-Händlergarantie:** Ihr Opel-Händler bietet Ihnen nach Ablauf der Neuwagengarantie die Möglichkeit einer Reparaturkosten-Versicherung für Ihren Opel mit einer Laufzeit von 12 oder 24 Monaten bei wahlweisem km-Limit. Genießen Sie die Sicherheit,

die Ihnen die Opel-Händlergarantie in ganz Europa bietet.

- Der Opel-Direkt-Service** ist für ganz eilige Fälle zuständig und repariert kleine Fehler sofort.
- Der Opel-Zubehör-Service:** Für die individuelle Gestaltung Ihres Opel gibt es jede Menge komfortables Zubehör über das Serienangebot hinaus. Auf Wunsch baut Ihnen Ihr Opel-Händler Ihre Extra-Ausstattung fachmännisch ein. Selbstverständlich genießen Sie auch hier 1 Jahr Garantie.
- Der Opel-Euroservice:** Das dichte Netz von Opel-Service-Betrieben gibt Ihnen im In- und Ausland die Sicherheit, auf jeden Fall in besten Händen zu sein. Überall in Europa finden Sie hervorragend geschulte Fachkräfte, ein großes Originalteile- und Zubehörlager und einen hilfsbereiten, prompten Service. Damit die Freude an Ihrem Opel ungetrübt bleibt – jahrelang und überall.
- Der Opel-Assistance-Service:** Bei Neukauf eines Opel sind Sie automatisch 1 Jahr Mitglied im Opel-Assistance-Programm. Sie genießen die Sicherheit fachkundiger Pannenhilfe rund um die Uhr – in ganz Europa. Sollte die Pannenebehebung länger als einen Tag in Anspruch nehmen, kümmert sich Ihr Assistance-Service-Partner vor Ort um die Weiter- bzw. Heimreise, Ersatzfahrzeug, Hotelunterkunft und Fahrzeugrückholung.
- Information wird großgeschrieben:** Auch das gehört zu gutem Service: Der Kundendienst erklärt Ihnen alles ganz genau: was repariert wurde, warum und den Preis.
- Wir halten Wort:** Ganz wichtig: auf Opel-Termine ist Verlaß. Wenn Ihr Opel-Händler morgen sagt, meint er morgen. Über jede Terminänderung werden Sie sofort informiert.
- Die GM-Bank, gut gewählt, gut beraten**
Die GM-Bank bietet Ihnen einen

Finanzierungsplan, der exakt auf Ihre persönlichen Verhältnisse maßgeschneidert wird. Ihr Opel-Händler wird Sie gerne über die einfache Abwicklung dieses Opel-Kredites informieren.

Die GM-Leasing kann Ihnen über Ihren Opel-Händler die zahlreichen Vorteile des Leasing näher erläutern und die für Sie vorteilhafteste Leasing-Variante anbieten.

Mehr Österreich steckt in keinem Auto
Die große Bedeutung der österreichischen Autoindustrie zeigt sich längst in der weltweit gefragten Zuliefertätigkeit. Natürlich hat General Motors, als größter Automobilhersteller der Welt, diese anerkannte Stärke Österreichs ebenso zu schätzen gelernt. Die Folge davon: In keinem anderen europäischen Auto stecken so viele österreichische Anteile wie in jedem Opel. Weil Zuverlässigkeit, Qualität und Beständigkeit der Zulieferprodukte aus Österreich gerade für die Zuverlässigkeit der Opel-Fahrzeuge unerlässlich sind. Das bringt für Sie als österreichischer Opel-Käufer zwei wesentliche Vorteile: Sie kaufen ein Produkt, dem Sie „patriotisch“ vertrauen können, und Sie unterstützen die österreichische Wirtschaft, weil Arbeitsplätze geschaffen, Beschäftigungsbereiche gesichert und die Leistungsbilanz verbessert werden. So gehen heute rund 30 % aller österreichischen Exporte von Autoteilen an General Motors-Werke in Europa, ja sogar in Amerika – und der Großteil stammt von General Motors Austria!

In Anerkennung der volkswirtschaftlichen Verdienste erhielt General Motors Austria im Juni 1991 die Auszeichnung, das Wappen der Republik Österreich führen zu dürfen.



Auf umweltfreundlichem, chlorfreiem Papier gedruckt.

OMEGA

TECHNISCHE DATEN UND AUSSTATTUNG



9971 Matrei / Gattol 23 6534

Diese Daten sind nach DIN 700 20 und 80/1268 EWG aufgestellt. Die General Motors Austria Gesellschaft m.b.H. behält sich vor, in der laufenden Produktion dem Käufer zumutbare Änderungen im Sinne der Produktverbesserung und eventuellen neuen Produktgestaltung ohne besondere Ankündigung durchzuführen. Dem Käufer zumutbare Änderungen von Farben und Einzelheiten der inneren und äußeren Gestaltung bleiben ebenso vorbehalten. Druckfarben geben den wirklichen Farbton nur annähernd wieder. Gezeigte Sonderausstattungen gegen Mehrpreis. Außerhalb Österreichs können Fahrzeugangebot, -technik und -ausstattung abweichen. Opel-Fahrzeuge sind mit Komponenten ausgestattet, die von verschiedenen General Motors-Werken und Zulieferbetrieben nach Opel-Qualitätsstandards hergestellt werden. Sämtliche Angaben in diesem Informationsblatt erfolgen ohne Gewähr. General Motors Austria Gesellschaft m.b.H., Marketing Division. Wien, Februar 1994. Ersetzt die Ausgabe vom März 1993 und gilt bis zum Erscheinen einer aktualisierten Fassung.

OMEGA AUSSTATTUNG

	Omega		CD		MV6	
Technik						
ABS (Anti-Blockier-System)	●		●		●	
5-Gang-Getriebe	●		●		●	
Electronic Traction Control (in Verbindung mit 2.5i-V6 serienmäßig)					●	
Elektronische Wegfahrsperre, aktiviert über Infrarot Fernbedienung	●		●		●	
Gasdruckstoßdämpfer vorne u. hinten	●		●		●	
Niveauregulierung, automatisch (nur bei Caravan)					●	
Scheibenbremsen vorne und hinten, vorne innenbelüftet	●		●		●	
Servolenkung (in Verbindung mit 2.5i-V6, 2.5 TD u. 3.0i-V6 geschwindigkeitsabhängig)	●		●		●	
Sperrdifferential			●		●	
Innenausstattung						
Ablagetaschen an Vordersitzlehnen (bei Caravan nur an Fahrersitz)			●		●	
Airbag mit extragroßer Füllmenge auf Fahrer- und Beifahrerseite	●		●		●	
Aktivgurt-System mit höhenverstellbaren Automatik-Sicherheitsgurten vorne und im Fond, Gurtschloßstraffer vorne, 1 Beckengurt im Fond, Sitzrampen, Gurtklemmen (bei CD u. MV6-Limousine 3-Punkt-Sicherheitsgurt statt Beckengurt)	●		●		●	
Beifahrersitzlehne umklappbar (Limousine)					●	
Beifahrersitzlehne umklappbar (Caravan)	●		●		●	
Drehzahlmesser	●		●		●	
Fensterheber elektrisch, vorne mit Tipfunktion u. Einklemmschutz	●		●		●	
Fensterheber elektrisch, vorne und hinten mit Tipfunktion u. Einklemmschutz			●		●	
Fußraumheizungsdüsen im Fond	●		●		●	
Haltegriffe vorne und im Fond, in Dachverkleidung versenkbar	●		●		●	
Handschuhfach, abschließbar, beleuchtet	●		●		●	
Hohe Mittelkonsole mit zusätzlichem Luftauslaß für Fond, inkl. Zigarettanzünder für Fond	●		●		●	
Koffer-/Laderaum mit Teppich ausgekleidet	●		●		●	
Komfortsitze mit verstellbarer Sitzlehne	●		●		●	
Kontrollleuchte für Bremsflüssigkeit, angezogene Handbremse und Kraftstoffmangel	●		●		●	
Klimaanlage, FCKW-frei			●		●	
Laderaumabdeckung (nur für Caravan)	●		●		●	
Lederlenkrad	●		●		●	
Lendenwirbelstütze u. Neigungsverstellung Fahrersitz	Lim.	Car.	Lim.	Car.	Lim.	Car.
Beifahrersitz		●		●		●
Lesespots, vorne und hinten	●		●		●	
Make-up-Spiegel, beleuchtet, in Fahrer- und Beifahrersonnenblende	●		●		●	
Mittelarmlehne hinten (bei Limousine mit Durchladeeinrichtung)	●		●		●	
Multi-Info Display bestehend aus Bordcomputer und Check-Control-System			●		●	
Rahmenkopfstützen vorne, in Höhe u. Neigung verstellbar	●		●		●	
Rahmenkopfstützen hinten, 3fach, in Höhe u. Neigung verstellbar			●		●	
Reinluftfilter-System mit Pollenfilter	●		●		●	
Rücksitzlehne, symmetrisch geteilt und einzeln umklappbar (Limousine)	●		●		●	
Rücksitzlehne, asymmetrisch geteilt und einzeln umklappbar (Caravan)	●		●		●	
Schalthebelknopf und -manschette in Leder					●	
Scheinwerfer-Leuchtweitenregulierung, elektrisch	●		●		●	
Sitzhöhenverstellung, elektrisch Fahrersitz	Lim.	Car.	Lim.	Car.	Lim.	Car.
Beifahrersitz		●		●		●
Stereo-Cassetten-Radio inkl. 8 Lautsprecher und Windschutzscheibenantenne (Omega: SC 303, CD und MV6: SC 804)	●		●		●	
Temperaturkontrolle getrennt (rechts/links)	●		●		●	
Triple-Info-Display für Datum, Uhrzeit, Außentemperatur und Radiodaten (bei CD u. MV6 im Multi-Info-Display integriert)	●		●		●	
Türinnenverkleidungen und Instrumententafel mit Wurzeldekor (bei MV6 zusätzlich an Schaltkulissee)			●		●	
Velours-Sitzbezüge und -Türverkleidungen	●		●		●	
Vordersitze, 8fach elektrisch verstellbar					●	
Vordersitze elektrisch beheizbar					●	
Wagenschlüssel mit integrierter Leuchte	●		●		●	
Warnsummer für eingeschaltete Hauptscheinwerfer	●		●		●	

● = serienmäßig

OMEGA AUSSTATTUNG

	Omega	CD	MV6
Außenausstattung			
Asphärische Außenspiegel an Fahrer- und Beifahrerseite, elektrisch einstell- und beheizbar (bei CD und MV6 in Wagenfarbe)	●	●	●
Dachreling (nur für Caravan)	●	●	●
Diebstahlwarnanlage, Ultraschall, mit elektron. Wegfahrsperre			●
Doppelstahlrohr-Verstärkungen in den Seitentüren	●	●	●
Einsteigsleuchten in Türverkleidungen		●	●
Entfrosterung der hinteren Seitenscheiben			●
Halogen-Nebelscheinwerfer, in Spoiler integriert		●	●
Heckleuchteinheit mit trennlichtgeschütztem Glas	●	●	●
Heckscheibe beheizbar	●	●	●
Leichtmetallfelgen 7J x 15		●	●
Nebelschlußleuchte, 2 Rückfahrcheinwerfer, Parklicht	●	●	●
Rundumverglasung, grün getönt	●	●	●
Scheibenwaschdüsen, beheizt	●	●	●
Schiebedach, transparent, mit Sonnenjalousie, elektrisch		●	●
Seitenblinker	●	●	●
Sicherheitsnetz (bei Caravan)		●	●
Sonnenschutz für Heckscheibe, elektrisch ausziehbar (Limousine)		●	●
Stahlfelgen, 6 1/2 J x 15 mit Radkappen	●		
Stoßfänger in Wagenfarbe			●
Türschwellerabdeckungen in Wagenfarbe			●
Zentralverriegelung mit Diebstahlsicherung für Türen, Kofferraum und Tankdeckel (mit Infrarotfernbedienung)	●	●	●
Zweiklanghorn (in Verbindung mit Benzin-Motoren)	●	●	●
Zweischicht-Metallic-Lackierung			●

● = serienmäßig

OMEGA TECHNISCHE DATEN

(laut Werksangabe)

Motoren	2.0i	2.0i-16V ECOTEC	2.5i-24V ECOTEC-V6	2.5-V6 Turbo-Diesel	3.0i-24V ECOTEC V6
Anzahl der Zylinder	4	4	6	6	6
Bohrung in mm	86,0	86,0	81,6	80,0	86,0
Hub in mm	86,0	86,0	79,6	82,8	85,0
Hubraum in cm ³	1998	1998	2498	2497	2962
Max. Leistung in kW (PS) bei min ⁻¹	85 (115) 5400	100 (136) 5600	125 (170) 6000	96 (130) 4500	155 (211) 6200
Max. Drehmoment in Nm bei min ⁻¹	178 2800	185 4000	227 3200	250 2200	270 3600
Verdichtungsverhältnis	10,0:1	10,8:1	10,8:1	22,0:1	10,8:1
Achsübersetzungen					
Limousine/Caravan					
Schaltgetriebe	3,90/3,90	3,90/3,90	3,70/3,70	3,45/3,45	3,70/3,70
Opel-Automatic	3,90/3,90	3,90/3,90	3,90/3,90	3,45/3,45	3,70/3,70
Elektrische Ausrüstung					
Batteriespannung	12 V	12 V	12 V	12 V	12 V
Batteriekapazität	44 Ah	44 Ah	55 Ah	85 Ah	55 Ah
Drehstromlichtmaschine	70 A	70 A	100 A	105 A	100 A
Füllmengen in l					
Kraftstofftank Limousine/Caravan	75/75	75/75	75/75	75/75	75/75
Ölnachfüllmenge mit Filterwechsel	4,5	4,5	5,5	6,0	5,5
Getriebe	5-Gang-Getriebe serienmäßig Elektronische 4-Gang-Automatic ist Sonderausstattung				
Reifen- und Felgenreößen (Grundausrüstung)					
Omega Lim. und Caravan	195/65 R 15 91 H	Stahlfelgen 6 1/2 J x 15			
Omega CD	195/65 R 15 91 V	Leichtmetallfelgen 7 J x 15			
Omega CD Caravan	195/65 R 15 91 H	Leichtmetallfelgen 7 J x 15			
Omega MV6 Lim. und Caravan	205/65 R 15 94 W	Leichtmetallfelgen 7 J x 15			

OMEGA MOTORENANGEBOT

Motoren	2.0i	2.0i-16V ECOTEC	2.5i-24V ECOTEC-V6	2.5-V6 Turbo-Diesel	3.0i-24V ECOTEC V6
Omega	●	×	×	×	
Omega CD		●	×	×	
Omega MV6				×	●

● = serienmäßig

× = auf Wunsch gegen Mehrpreis

OMEGA FAHRWERTE

Motoren		2.0i	2.0i-16V-ECOTEC	2.5i-24V-ECOTEC V6	2.5-V6 Turbo-Diesel	3.0i-24V-ECOTEC V6
Kraftstoff		Bleifrei 95 ROZ	Bleifrei 95 ROZ	Bleifrei 95 ROZ	Diesel	Bleifrei 95 ROZ
Kraftstoffverbrauch		in l/100 km				
mit Schaltgetriebe						
Limousine	Stadtverkehr	11,8	10,8	11,6	9,1	12,8
	bei 90 km/h	6,6	6,6	7,0	5,6	7,2
	bei 120 km/h	8,3	8,0	8,6	7,6	8,8
Caravan	Stadtverkehr	11,8	10,8	11,6	9,1	13,1
	bei 90 km/h	6,9	6,9	7,3	5,9	7,5
	bei 120 km/h	8,8	8,5	9,1	8,0	9,3
mit Opel-Automatic						
Limousine	Stadtverkehr	11,8	11,3	12,0	9,5	13,2
	bei 90 km/h	6,4	6,4	6,9	5,6	7,1
	bei 120 km/h	8,1	7,8	8,5	7,5	8,7
Caravan	Stadtverkehr	11,8	11,3	12,0	9,5	13,5
	bei 90 km/h	6,7	6,7	7,2	5,8	7,4
	bei 120 km/h	8,6	8,3	9,0	7,9	9,2
Höchstgeschwindigkeit		in km/h				
Limousine	mit Schaltgetriebe	195	210	223	200	240
	mit Opel-Automatic	188	195	218	195	230
Caravan	mit Schaltgetriebe	187	202	215	195	232
	mit Opel-Automatic	177	187	210	190	220
Beschleunigung von 0 auf 100 km/h		in sec				
Limousine	mit Schaltgetriebe	13,0	11,0	9,5	12,0	8,8
	mit Opel-Automatic	14,0	13,0	11,5	12,5	9,8
Caravan	mit Schaltgetriebe	14,0	11,5	10,0	13,0	9,3
	mit Opel-Automatic	15,0	14,0	12,0	13,5	10,3

OMEGA MASSE UND GEWICHTE

Wagenabmessungen		Limousine		Caravan		
in mm						
Länge		4787		4819		
Breite inkl. Außenspiegel		1960		1960		
Höhe		1455		1545 (mit Dachreling)		
Spurweite vorne		1514		1514		
Spurweite hinten		1528		1525		
Laderaumfläche bei umgekl. Hintersitz, m ²		-		2,63		
Motoren		2.0i	2.0i-16V-ECOTEC	2.5i-24V-ECOTEC V6	2.5-V6 Turbo-Diesel	3.0i-24V-ECOTEC V6
Gewichte*		in kg Limousine/Caravan				
Leergewicht		1440/1490	1455/1505	1540/1590	1555/1635	1575/1625
Zulässiges Gesamtgewicht		1955/2085	1955/2085	2065/2195	2065/2225	2095/2200
Zulässige Belastung		515/595	515/580	525/605	510/590	520/575
Zuläss. Anhängelast bei 12% Prüfsteigung						
ungebremst: Limousine/Caravan		750/750	750/750	750/750	750/750	750/750
gebremst: Lim. mit Schaltgetriebe		1600	1700	1800	1750	1900
Caravan mit Schaltgetriebe		1500	1600	1650	1600	1750
Limousine mit Automatic		1700	1700	1850	1750	1800
Caravan mit Automatic		1650	1700	1700	1600	1700
Max. Dachlast** in kg		100	100	100	100	100
Wendekreis		in m Limousine/Caravan				
		10,95/10,95	10,95/10,95	10,95/10,95	10,95/10,95	10,95/10,95
Koffer- bzw. Laderauminhalt		in l Lim./Car.				
ECIE-Meßmethode		530/1800	530/1800	530/1800	530/1800	530/1800

*) Typisierungsgewichte

**) Unter Berücksichtigung des zul. Gesamtgewichts. Aus Sicherheitsgründen wird empfohlen, mit Dachlast nicht schneller als 120 km/h zu fahren.